

Material extras și adaptat din lucrările: "Ne jucăm și corectăm vorbirea"  
ghiduri pentru dezvoltarea și corectarea vorbirii pentru cadre didactice, părinți, preșcolari și școlari mici,  
apărute la Ed. Paralela 45

# **MATERIALE LOGOPEDICE PENTRU PĂRINȚI ȘI COPII**

**Elena - Liliana Gălbinașu**

**Valeria Pârșan**

**Florentina Gălbinașu**

## **GHID PENTRU PĂRINȚI**

### **Principalele tulburări de vorbire ale copilului**

În dezvoltarea copilului pot să apară situații în care acesta prezintă dificultăți de comunicare datorate unor cauze diverse :

- prelungirea pronunțării incorecte a sunetelor după vârsta de 5 ani – copii care nu pronunță toate sunetele sau le pronunță incorect
- întârzierea în debutul și elaborarea limbajului – copii care, la intrarea în grădiniță au un vocabular foarte redus sau chiar inexistent
- probleme emoționale datorate mediului familial sau procesului de adaptare la mediul din grădiniță – copii care refuză să vorbească sau au probleme de fluentă a vorbirii ( bâlbâială )
- malformații ale aparatului verbo-motor răspunzător de pronunție – copii care au probleme de fonație a sunetelor datorate deschizăturilor de văl palatin sau altor tipuri de malformații
- deficiențe ale analizatorului auditiv - copii care nu aud bine ( hipoacuzii protezate sau neprotezate)

Dacă nu se intervine asupra acestor tulburări, consecințele pot fi în plan imediat (copilul poate manifesta comportamente inadecvate manifeste prin lipsa de implicare, timiditate excesivă, refuzul comunicării sau, dimpotrivă prin hiperactivitate, agitație excesivă și nerespectarea regulilor), iar în perspectivă îndelungată pot apărea tulburări de învățare sau chiar de adaptare școlară

## Tulburarea de pronunție

Reprezintă o formă alterată a pronunției sunetelor, silabelor sau cuvintelor.

**!!! sunt afectate consoanele ; foarte rar vocalele**

### Cum recunoaștem o tulburare de pronunție ?

Principalele forme ale tulburării de pronunție :

- absența sunetului – copilul omite sunetul în vorbire ( de ex. pronunță **caun** în loc de **scaun** )
- înlocuirea sunetului cu un alt sunet, de obicei din aceeași zonă de articulare ( de ex. înlocuiește c cu t - cuvântul **copil** devine **topil** )
- înlocuirea consoanelor sonore cu cele surde ( de ex. **vulpe** devine **fulpe** )
- alterarea sunetului prin modificarea formei și poziției de emisie corectă a aparatului verbo-motor sau prin lipsa de control al respirației verbale ( de ex. sunetul S poate fi strident, ascuțit, șuierat )
- omiterea unor silabe din cuvânt, înlocuirea lor sau schimbarea ordinii silabelor în cuvânt-apare de obicei la cuvinte complexe, formate din mai mult de două silabe ( de ex. cuvântul **calculator** devine **culcalator** )

#### **Sfaturi utile !!! pentru părinți și educatori**

- 1. nu ridiculați copilul**
- 2. dacă nu înțelegeți mesajul, rugați copilul să repete mai rar și mai tare invocând drept cauză a neînțelegerii un motiv extern ( "prea mult zgomot" , " nu am fost atent " )**
- 3. oferiți copilului forma corectă de pronunție**
- 4. în comunicare folosiți enunțuri scurte și concise**
- 5. nu întrerupeți copilul – aveți răbdare ca el să termine fraza și apoi interveniți**
- 6. nu corectați copilul în public**
- 7. oferiți copilului sprijin și încurajați comunicarea**
- 8. oferiți recompense verbale sau materiale (simbolice) pentru reușită**

*Copilul cu tulburări de pronunție poate să aibă conștiința propriilor greșeli și, dacă nu este încurajat să comunice se poate inhiba și poate refuza comunicarea.*

### **Forme de manifestare ale tulburărilor de pronunție**

#### **SUNETELE S,Z**

Emiterea corectă a sunetelor se produce astfel:

- se execută mușcătura – maxilarul superior închide peste cel inferior
- buzele se retrag într-un zâmbet larg
- limba împinge cu vârful în incisivii inferiori și astfel se formează un canal pe mijlocul mușchiului limbii
- jetul de aer este împins lin pe canalul format
- aerul este rece ( se poate simți pe dosul mâinii )
- pentru sunetul Z corzile vocale vibrează

<b>Forme incorecte de pronunțare a sunetelor S, Z</b>	<b>Exemplificare</b>
cu limba poziționată între dinți, aerul iese printre incisivii superiori și limbă; sunetul este lipsit de sonoritate	
aerul se scurge lateral prin ambele părți sau doar printr-o parte iar sunetele capătă caracter șuierător, are loc înlocuirea lui S cu Ș și a lui Z cu J	Cuvântul <i>sanie</i> devine <i>șanie</i> Cuvântul <i>zmeu</i> devine <i>jmeu</i>
sunetul S poate avea un caracter strident datorită fluxului de aer expulzat prea puternic	
înlocuirea sunetului S cu alte sunete : T	Cuvântul <i>soare</i> devine <i>toare</i>
înlocuirea sunetului Z cu alte sunete : D	Cuvântul <i>zăpadă</i> devine <i>dăpadă</i>

#### **SUNETELE Ș,J**

Emiterea corectă a sunetelor se produce astfel:

- buzele și obrajii se strâng (pregătirea pentru fluierat, pupat)
- limba are vârful ușor ridicat în spatele incisivilor superiori

- jetul de aer este împins puternic spre vârful limbii
- aerul este cald (se poate simți pe dosul mâinii)
- pentru sunetul J corzile vocale vibrează

<i>Forme incorecte de pronunțare a sunetelor Ș, J</i>	<i>Exemplificare</i>
cu limba poziționată între dinți, aerul iese printre incisivii superiori și limba; sunetele sunt lipsite de sonoritate și se confundă cu Ș cu S și J cu Z	Cuvântul <i>șarpe</i> devine <i>sarpe</i> Cuvântul <i>mașină</i> devine <i>masină</i> Cuvântul <i>joben</i> devine <i>zoben</i> Cuvântul <i>prăjitură</i> devine <i>prăzitură</i>
înlocuirea sunetului Ș cu alte sunete : T	Cuvântul <i>mănușă</i> devine <i>mănută</i>
înlocuirea sunetului J cu alte sunete : D	Cuvântul <i>cojoc</i> devine <i>codoc</i>
Sonorizarea excesivă a sunetelor Ș, J	Cuvântul <i>șapcă</i> devine <i>ciapcă</i> Cuvântul <i>jelu</i> devine <i>gieleu</i>

### **SUNETUL T**

Emiterea corectă a sunetului se produce astfel:

- se pregătește pronunția sunetului T ( vârful limbii împinge în alveolele dinților superiori ) și se face trecerea la pronunția sunetului S
- buzele se retrag într-un zâmbet larg
- limba împinge cu vârful în incisivii inferiori și astfel se formează un canal pe mijlocul mușchiului lingual
- jetul de aer este împins puternic pe canalul format, printre dinți
- aerul este rece și puternic (se poate simți pe dosul mâinii)

<i>Forme incorecte de pronunțare a sunetului Ț</i>	<i>Exemplificare</i>
înlocuirea sunetului cu sunetele : S, CI, Ș	Cuvântul <b>țintă</b> devine <b>sintă</b>  Cuvântul <b>țap</b> devine <b>ciap</b> Cuvântul <b>țintar</b> devine <b>șintar</b>

### SUNETELE CE, CI

Emiterea corectă a sunetelor se produce astfel:

- se pregătește pronunția sunetului T (vârful limbii împinge în alveolele dinților superiori) și se face trecerea la pronunția sunetului Ș
- CE se formează din contopirea a trei sunete ( T, Ș, E )
- CI se formează din contopirea a trei sunete ( T, Ș, I )

<i>Forme incorecte de pronunțare a sunetelor CE, CI</i>	<i>Exemplificare</i>
cu limba poziționată între dinți, aerul iese printre incisivii superiori și limbă; sunetul este lipsit de sonoritate și se confundă cu Ț	Cuvântul <b>ceapă</b> devine <b>țiapă</b>  Cuvântul <b>cineva</b> devine <b>țineva</b>
înlocuirea sunetelor cu alte sunete, prin desonorizare : Ș,	Cuvântul <b>cetate</b> devine <b>șetate</b>  Cuvântul <b>cine</b> devine <b>șine</b>

### SUNETELE GE, GI

Emiterea corectă a sunetelor se produce astfel:

- se pregătește pronunția sunetului D (vârful limbii împinge în alveolele dinților superiori) și se face trecerea la pronunția sunetului J
- GE se formează din contopirea a trei sunete ( D, J, E )
- GI se formează din contopirea a trei sunete ( D, J, I )

<b>Forme incorecte de pronunțare a sunetelor GE, GI</b>	<b>Exemplificare</b>
cu limba poziționată între dinți , aerul iese printre incisivii superiori și limbă ; sunetul este lipsit de sonoritate și se confundă cu Z	Cuvântul <i>gem</i> devine <i>zem</i> Cuvântul <i>gingie</i> devine <i>zinzie</i>
înlocuirea sunetului cu alte sunete, prin desonorizare : J,	Cuvântul <i>Geta</i> devine <i>Jeta</i> Cuvântul <i>girafă</i> devine <i>jirafă</i>

### SUNETELE R, L

Emiterea corectă a sunetelor se produce astfel:

- pronunția se realizează cu maxilarele întredeschise
- vârful limbii se sprijină pe alveolele dinților superiori
- pentru sunetul R mușchiul limbii și corzile vocale vibrează

<b>Forme incorecte de pronunțare a sunetelor L, R</b>	<b>Exemplificare</b>
sunetul L se pronunță fără ridicarea limbii către dinții superiori și astfel se obține sunetul I	Cuvântul <i>lapte</i> devine <i>iapte</i>
Sunetul L se omite, mai ales în combinație cu alte consoane	Cuvântul <i>bloc</i> devine <i>boc</i>
sunetul R este înlocuit cu sunetele : L ,I	Cuvântul <i>robot</i> devine <i>lobot</i> Cuvântul <i>rață</i> devine <i>iață</i>
sunetul R se pronunță cu vibrarea buzelor, a vălului palatin, a uvulei dar fără vibrarea limbii	

### SUNETELE F, V

Emiterea corectă a sunetelor se produce astfel:

- pronunția se realizează cu maxilarul superior mușcând ușor din buza de jos
- aerul se scurge ușor peste buza de jos
- la sunetul V corzile vocale vibrează iar vibrarea se poate simți la nivelul buzei inferioare

<i>Forme incorecte de pronunțare a sunetelor F, V</i>	<i>Exemplificare</i>
sunetele sunt inexistente dacă copilul nu poate sufla aerul	
înlocuirea sunetului F cu T	Cuvântul <i>foame</i> devine <i>toame</i>
înlocuirea sunetului V cu sunetul F prin nesonorizare	Cuvântul <i>vacă</i> devine <i>facă</i>

### SUNETELE C, G, H

Emiterea corectă a sunetelor se produce astfel:

- pronunția se realizează cu maxilarele larg deschise
- limba este încordată, cu vârful la baza incisivilor inferiori și cu baza ridicată spre planșeul bucal
- sunetele se produc cu expulzarea puternică a aerului

<i>Forme incorecte de pronunțare a sunetelor C,G,H</i>	<i>Exemplificare</i>
înlocuirea sunetului C cu T	Cuvântul <i>cana</i> devine <i>tana</i>
înlocuirea sunetului G cu sunetul D prin nesonorizare	Cuvântul <i>găină</i> devine <i>dăină</i>
omiterea sunetului H	Cuvântul <i>halat</i> devine <i>alat</i>



Pentru dezvoltarea limbajului vă propunem în continuare o serie de jocuri de grup, poezioare și fișe individuale de lucru create pe următoarele obiective:

1. onomatopee – jocuri de identificare a onomatopeelor - prin jocuri și poezii
2. analiza cuvântului în propoziție – completarea cu cuvinte proprii - prin jocuri și exerciții
3. analiza sunetului în cuvânt – cu ce sunet începe și se termină un cuvânt - prin jocuri și exerciții
4. analiza sunetelor în cuvânt – cuvinte care încep cu un anumit sunet - prin jocuri și exerciții
5. analiza silabelor – câte silabe are cuvântul, gruparea după numărul silabelor - prin jocuri și exerciții
6. asocierea sunet – litera mare/ mică de tipar - prin joc
7. diferențieri fonematice între sunete care se confundă în vorbire – prin jocuri și poezii
8. identificarea rimei – prin jocuri cu poezii

După efectuarea jocurilor și exercițiilor propuse în acest material sunt recomandate fișele de lucru individuale cu obiective de evaluare și de formare în egală măsură. Ordinea de prezentare a jocurilor, exercițiilor și fișelor de lucru are caracter progresiv urmărind parcursul dinspre enunț spre sunet. Materialul verbal și imagistic folosit în jocuri, exerciții și fișe este adaptat sunetelor care prezintă potențial de emiteră incorectă, la această vârstă, precum și cerințelor de corectare a acestora.

Material extras și adaptat din lucrările: "Ne jucăm și corectăm vorbirea"  
ghiduri pentru dezvoltarea și corectarea vorbirii pentru cadre didactice, părinți, preșcolari și școlari mici,  
apărute la Ed. Paralela 45

# **MATERIALE LOGOPEDICE PENTRU PREȘCOLARI**

## Ne jucăm și exersăm la grădiniță și acasă

### *Jocuri și exerciții pentru corectarea sunetelor și dezvoltarea comunicării*

Vă propunem în continuare câteva sugestii de jocuri didactice și exerciții individuale ce pot fi utilizate cu succes în activitățile din clasă, acasă sau la cabinetul logopedic. Ele au fost concepute pornind de la obiectivele descrise mai jos și urmărind exersarea pronunției sunetelor ce pot fi afectate în această etapă a dezvoltării.

Procedeele prin care se vor atinge aceste obiective sunt acțiuni de recunoaștere, identificare, segmentare, eliminare, adăugare, contopire, amestecare a structurilor evidențiate de fiecare obiectiv în parte ( propoziție, cuvânt, silabă, sunet )

#### *Legendă :*



*- jocuri pentru clasă*



*- exercițiu individual pentru acasă*



### **Antrenament articulator**

*Scopuri :* instituirea controlului mișcărilor articulatorii; antrenarea mușchilor faciali antrenați în articulare

*Descrierea jocului / Activitatea :* pregătirea pronunțării prin gimnastică articulatorie

- umflăm baloane cu obraji și le spargem pronunțând sunetul B
- pupăm și zâmbim alternativ pronunțând sunetele S și Ș apoi Z și J
- mușcăm alternativ buza de sus și cea de jos ( la buza de jos pronunțăm F și V )
- ștergem alternativ dinții cu vârful limbii pronunțând sunetul L și R
- plimbăm o bomboană imaginată (limba) prin gură
- spălăm dinții cu vârful limbii în exterior și în interior, sus și jos
- ceasul ticăie – plimbăm limba la colțurile gurii
- ștergem buzele cu limba – ursulețul linge miere
- ștergem cerul gurii cu vârful limbii

## Exerciții de pronunție cu mișcare

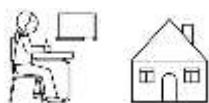





**Exercițiul 1** - pentru antrenarea pronunției , a memoriei verbale, a capacității de imitare articulatorie

*Scopuri* : antrenarea aparatului verbo-motor, exersarea memoriei verbale, coordonarea mișcărilor articulatorii

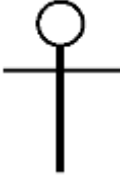
*Descrierea jocului / Activitatea* :

Pasul 1 - copiii vor pronunța vocalele (de preferat în fața oglinzii) și vor executa o mișcare a membrelor superioare la pronunțarea fiecărei vocale :

<b>A</b>	<b>E</b>	<b>I</b>	<b>O</b>	<b>U</b>
				
mâinile vor sta pe lângă corp ușor depărtate	mâinile vor fi deschise în lateral	mâinile vor sta pe lângă corp lipite de acesta	mâinile vor fi puse pe șaolduri	mâinile vor fi ridicate deasupra capului

Pasul 2 - se repetă exercițiul cu și fără model

Pasul 3 - se amestecă ordinea vocalelor și astfel exercițiul testează memoria verbal și atenția copiilor

Pasul 4 - se pronunță vocala iar copiii trebuie să efectueze gestul corespunzător

Pasul 5 - se execută gestul iar copiii trebuie să pronunțe vocala corespunzătoare



## **Exercițiul 2** - pentru dezvoltarea pronunției vocalelor și antrenarea capacității de diferențiere a vocalelor

*Scopuri* : exersarea capacității de diferențiere a sunetelor, exersarea memoriei verbale

*Descrierea jocului / Activitatea* :

Pasul 1 - fiecare copil reprezintă o vocală ( copiii se așează în linie și educatorul pronunță vocalele A,E,I,O,U, indicând fiecărui copil "ce vocală are în grijă " și trebuie să țină minte acest lucru )

Pasul 2 - educatorul pronunță aleator vocalele iar copiii care aud vocala pe care trebuia să o țină minte face un pas în față pronunțând vocala respectivă

Acest joc se poate face și cu jetoane pe care sunt scrise literele respective.

La preșcolari se asociază cu imagini a căror denumire începe cu vocalele A E I O U



## **Exercițiul 3** – joaca cu onomatopeele

*Scopuri* : antrenament verbo-motor, capacitatea de diferențiere a sunetelor

*Descrierea jocului / Activitatea* : se împart jetoanele corespunzătoare iar copiii trebuie să spună cum face obiectul sau animalul pe care l-a primit. Apoi copiii răspund la întrebarea CE ESTE ? grupând imaginile în obiecte , animale domestice, animale sălbatice, fenomene.

Exercițiul se poate folosi și individual – copilul alege jetoanele , imită sunetele și apoi spune despre fiecare imagine tot ceea ce știe.

*Material didactic:* jetoane cu onomatopee



## **Joc 1 – jocul cuvintelor**

*Scopuri:* conștientizarea cuvântului în propoziție

*Descrierea jocului / Activitatea* : copiilor li se spune propoziția „ **MAȘINA MERGE REPEDE**”  
Se aleg trei copii care vor primi „ în grijă „ câte un cuvânt. Ei se vor așeza în ordine astfel încât să

formeze propoziția. Apoi li se va cere copiilor să schimbe poziția și să spună din nou ce cuvânt reprezintă fiecare. Se vor obține propoziții fără sens : „MAȘINA REPEDE MERGE ,, , „REPEDE MERGE MAȘINA””MERGE MAȘINA REPEDE ,,

Se repetă cu propoziții ca :

COPILUL MĂNÂNCĂ TOT

MAMA CUMPĂRĂ MERE

SANIA ALUNECĂ UȘOR

CĂȚELUL LATRĂ TARE

COCOȘUL CÂNTĂ PE GARD

PISICA MANÂNCĂ ȘORICELUL etc

*Material didactic:* nu necesită



### **Joc / exercițiu 2: Găsește și potrivește rima**

*Scop:* identificarea rimei.

*Descrierea jocului / Activitatea:* jocul este format din: 5 fișe cu ( 20 ) serii incomplete de imagini a căror denumire rimează și din jetoane ( 24 ) cu imaginile corespondente (care rimează cu cele de pe fișe). Pe masă se așează prima fișă și jetoanele cu fața în jos. Copiii sunt chemați, pe rând să completeze fișele cu jetoane a căror denumire rimează cu cele de pe fișă. Ei vor întoarce unul câte unul jetoanele și vor pronunța în pereche cu imaginea de pe fișă. Când găsește perechea care rimează o așează pe poziția corectă și trece la loc. Un alt copil continuă până când se completează toate fișele. Pentru a evita epuizarea jetoanelor, după completarea fiecărei fișe, jetoanele sunt așezate la loc în teanc. Jocul se termină atunci când cele 5 fișe sunt completate ( și toți copiii au participat la joc ). În seria jetoanelor se află și 4 jetoane suplimentare.

*Material didactic:* se folosesc fișele și jetoanele cu imagini care rimează.



### **Joc 3: jocul silabelor**

*Scop:* conștientizarea și analiza silabei în cuvânt

*Descrierea jocului / Activitatea:* copiilor li se spune cuvântul „MACARA „. Se desparte cuvântul în silabe. Se alege trei copii și fiecare va primi în grijă o silabă. Se vor așeza astfel încât să compună cuvântul. Apoi copiii vor schimba locul și vor spune cu voce tare silaba pe care o reprezintă. Se obțin formele : CARAMA , MARACA, RACAMA , RAMACA

Se continuă cu cuvinte ca:

CAMERA , PERETE, SACOȘA, CĂMILA, PEPENE, PATINA, BULINA, VALIZA, PALETA,  
BANANA, MARINA etc

*Material didactic:* nu necesită



### **Joc / exercițiu 4: caruselul silabelor**

*Scopuri:* conștientizarea silabei în cuvânt, operarea cu silabe în construcția cuvântului

*Descrierea jocului / Activitatea:* se alege un cuvânt format din doua silabe – CANA ; se desparte în silabe și se alege întâi prima silabă din care copiii vor forma și alte cuvinte bisilabice – CASA , CALA, CALE, CADE, CAFEA, CARĂ, CADA

Se trece la cuvinte mai complexe , formate din 3 sau mai multe silabe – CANAPEA, CATIFEA, CASETA

Un alt cuvânt – SARE , SAPA, SALA, SARA,

Cuvinte complexe – SANIE , SALATA , SACOȘA

*Material didactic :* nu necesită



### **Joc / exercițiu 5: caruselul sunetelor**

*Scop:* conștientizarea sunetului în cuvânt

*Descrierea jocului / Activitatea:* se aleg cuvinte care încep cu sunetul S și jetoane cu imaginile corespunzătoare : SANIE, SEMAFOR, SOARE, SCAUN, STEAG, STEA, STROPITOARE, STILOU, etc și alte jetoane cu imagini a caror denumire începe cu sunete asemănătoare fonetic : Ș , J, Z , Ț, Ce, Ci,

ȘARPE , ȘORICEL , ȘAPCĂ, ȚINTĂ, CEAPĂ , CIREȘE, CIUPERCĂ, GEAM, GIRAFĂ etc

Copiii vor primi jetoanele și vor denumi imaginile. Vor ieși în față doar cei ce spun cuvinte care încep cu sunetul S ; se poate repeta pentru fiecare sunet

*Material didactic :* jetoane cu imagini



### **Joc / exercițiu 6: caruselul sunetelor**

*Scop:* conștientizarea sunetului în cuvânt , diferențierea fonematică a sunetelor

**Varianta 1 :** Două coșulețe sau cutiute vor fi marcate, pe rând, cu litere care sunt asemănătoare din punct de vedere articulator și care se confundă frecvent

**Pentru S – Ș**

Se împart jetoanele cu imagini a căror denumire începe cu aceste sunete. Pe rând sau la alegerea educatoarei copiii vor denumi imaginea pe care au primit-o și vor pune în coșulețul corespunzător sunetului cu care începe cuvântul.

Se reia exercițiul cu perechile de sunete : **S - Z; Ș - J; Z - J**

O altă etapă a jocului poate să cuprindă toate aceste sunete ; se vor folosi 4 coșulețe diferite pe care se lipesc literele **S,Z,Ș,J**

Alte grupuri de sunete între care se exersează diferențierea și discriminarea fonematică :

**sunetele R-L , sunetele Ce-Ci , sunetele Ț- S , sunetele Ț- Ce, sunetele Ț-Ci**





**Varianta 1 - exercițiu individual** : copilului i se dau jetoane cu imagini a căror denumire începe cu S și Ș. Copilul alege jetoanele în ordine aleatoare, denumește imaginile și apoi pune jetonul în coșulețul care are lipit pe el litera respectivă ( S sau Ș ).

Se extinde jocul la sunetele : S-Z , Ș-J , S-Ț , Ce- Ci , Ge-Gi , Ce- Ș, Ge- J, Ț- Ci , R-L

Aceste exerciții sunt importante pentru dezvoltarea auzului fonematic și a capacității de discriminare a sunetelor . Ele sunt indicate atât copiilor care au probleme de pronunție cât și celor care pronunță corect.

*!!! Pentru copiii care au probleme de pronunție se articulează corect cu accent pe sunetul afectat , silabisind cuvântul. Dacă copilul nu pronunță corect nu i se atrage atenția ci doar i se oferă varianta corectă a sunetului. Se cere copilului să repete o singură dată fără a i se atrage atenția că nu a pronunțat corect.*

*Material didactic* : jetoane din carte



### **Joc / exercițiu 7: labirintul sunetelor**

*Scop*: conștientizarea sunetului în cuvânt ( poziția finală)

*Descrierea jocului / Activitatea*: se vor împărți, pe rând, cele 3 seturi de jetoane cu imagini. Se pronunță primul cuvânt și se cere să se pronunțe ultimul sunet ( morcov – v – vioara ) ; copilul care are o imagine a carei denumire începe cu acest sunet se va ridica și va denumi imaginea din jeton. Se așează jetoanele pe măsuță, în ordinea denumirii și se formează un lanț de imagini.

**SET 1** : MORCOV, VIOARĂ, AVION, NAS, SANIE, ELEFANT, TRICOU, UMĂR, RAC, CAȘCAVAL, LUP, POM (Se pronunță forma nearticulată a cuvintelor)

**SET 2** : CAL, LEU, UȘA, ARAGAZ, ZIAR, RADIO, OAIE, EVANTAI, INDIAN, NAS, SAC, CAIET (Se pronunță forma nearticulată a cuvintelor)

**SET 3 : MĂR, RAC, COȘ, ȘURUB, BALON, NOD, DULAP, PERE, ELEFANT, TREI, INEL,  
LALEA, ARDEI, INDIAN, NAS** (Se pronunță forma nearticulată a cuvintelor)

*Material didactic* : jetoane din carte



### **Joc 8 : asocierea sunet – literă**

*Scop*: asocierea complexului sonor cu simbolul grafic

*Descrierea jocului / Activitatea*

Varianta 1 : fiecare copil va primi un jeton cu litera mare sau mică. Se alege un sunet și se pronunță ( de ex. sunetul D ). Copilul care a primit litera D va face un pas în față și va spune un nume care începe cu D – DAN . Copilul care a primit litera mică d se așează lângă cel cu litera D și spune un cuvânt ( denumire ) care începe cu d ( se ex. dulap )

Varianta 2.: Copiii vor primi jetoane cu litera mare, litera mică și imagini a căror denumire începe cu diferite sunete. Se alege un sunet și se pronunță ( de ex. D ) Copilul care a primit litera D va face un pas în față ( sau se ridică în picioare ), copilul care a primit litera d vine lângă el ( sau se ridică în picioare ), copilul care are o imagine a cărei denumire începe cu sunetul respectiv se alătură ( sau se ridică în picioare). Copiii formează grupe de câte trei ( litera mare, litera mica, imagine specifică) în funcție de sunetele/literele căutate.

*Material didactic* : jetoane din carte

## Exerciții rimate pentru copii isteți

### Poezii pentru onomatopee

*Se pot asocia cu mișcare specifică*

Șoricelul chiț-chiț-chiț

Nu se-oprește din sughiț

Măgărușul i-ha.i-ha

- Se răcește mămăliga!

Cățelușul ham și ham

- Multe oase-aș vrea să am

Pisicuța miau, miau, miau

- Eu la pândă o să stau

Rața face mac, mac , mac

Gustă boabe dintr-un sac

Brosca și ea oac, oac, oac

Toată ziua stă pe lac.

Ursul mormăie morr, morr

Azi măselele mă dor

Și albina zum,zum,zum

Îmi dă miere chiar acum.

Bate vântul vâjji, vâjji, vâjji

Mama are-n geantă ruj

Motorul toarce brummm, brummm

Tata a pornit la drum

O găscuță cam grăsuță

Strigă tare ga-ga-ga

O gălușcă aș mânca

Un brotac cam posac

Îi șoptește oac, oac ,oac

Mă cam plictisesc pe lac.

## Poezii pentru frământări de limbă

*Fiecare vers se pronunță pe un expir, fără pauză; se atrage atenția asupra acestui lucru și se indică un inspir puternic*

Într-o casă e o masă  
Lângă casă e o coasă  
Coasa taie iarbă deasă  
Lângă masă e o plasă  
Plasa are pânza roasă

Un bunic cu un pisic  
Un pisic și un pitic  
Un pitic într-un ibric  
Un ibric pe un ilic  
Un ilic și un batic

În balcon e un balon  
Un balon și un palton  
Un palton și un baston  
Un baston și un castron

Un cățel într-un castel  
Un castel cât un cercel  
Un cercel cât un inel

Când afară plouă  
Mâncăm niște ouă  
Să vă dăm și vouă  
Cu o pâine nouă  
Ruptă pe din două

Pe lac  
E un rac  
Cară într-un sac  
Un colac cu mac  
Pentru un brotac  
Care e sărac

## Rime cu paronime – exercițiu pentru diferențierea sunetelor

Cuvintele paronime se pot asocia cu un gest

Un șoricel stă pe **pod**

Se gândește „oare **pot**

Să mai pescuiesc un **cod** ?

Ține undița sub **cot**

Și privește înapoi

Să nu vină vreun **cotoi**

Mândru de al său **codoi**,

Este mândru și chiar **dur**:

„poate dacă dau un **tur**”

pot să prind un șoricel

Și am la masă un fel

Apoi prind un peștișor

Ca să am un prânz ușor

O mâncare sănătoasă

Este cea mai bună masă.

Sărbătoarea e în **toi**

Invitații sunt doar **doi**

În vază, o **dalie**

Cu cordon în **talie**

Musafirii stau pe **trepte**

Stau cu siluete **drepte**

Suflă o boare de **vânt**

Nu mai vreau nimic să **vând**.

Răzuștele stau pe **docuri**

Măndre, în pantofi cu **tocuri**

Au găsit o masă **lată**

Vor s-o pună într-o **ladă**,

Mai aduc și o **ruladă**

Bună la gust și **rulată**.

Veniți și voi atunci **când**

Vom începe un nou **cânt**.

Sus pe gard pisica **sare**

Și privește lung în **zare**

Este pisicuța **Zizi**

Il tot așteaptă pe **Sisi**,

Prietenul ei șoricel

Care e glumeț de fel

Vrea să-i facă ei o farsă

Stă pitit chiar în grădină

Ascuns bine după varză

Și nu vrea acum să vină.

Dar vine maimuța Țiți

Care face exerciții

Prinsă de o creangă **groasă**,

Dar e cuprinsă de **groază**

Când vede un șoricel

Care sare printre **vase**

Și cad florile din **vaze**.

Pe Sisi când l-a **zărit**

De pe creangă a **sărit**

De pisică nu-i mai **pasă**

Vrea numai să stea de **pază**.

O furnică mică, mică

Drăguță și fără frică

Ziua cât este de mare

Cară sacii în spinare

Dis de dimineață *sare*

Fuge departe în *zare*

Și caută de mâncare

Într-o dimineață, *șoc* !:

Spune ea cu multă *jale*

„Am și eu dureri la *șale*

Nu vreau nici să mă mai *joc*”

Să nu mai văd nici un *sac*

Vreau să stau aici în pat

Doar o oră să mai *zac*.

Zece rațe merg spre *lac*

Și se întâlnesc c-un *rac*

Racul tace, n-are *glas*

Dar este vesel și *gras*

Când se uită toți în *zare*

Văd doi cavaleri *călare*,

Vin agale pe *cărare*

Sunt chiar costumați în *zale*

Dar au haina *ruptă*

Din ultima *luptă*

O rățușcă iute *sare*

Vin și suratele *sale*.

De pe lângă un *canal*

Cântă de zor un *canar*.

Lângă drum se *culcă*

Domnișoara *curcă*

Stă mai mult la *umbră*

Și pe seară *umblă*

Vrea să facă o *farsă*

Dă alarmă *falsă*

Strigă : „am văzut un *lup*

Și toți la fugă o *rup*...

Soarele, când e pe *cer*

Parcă nu mai este *ger*

Apa nu îngheață-n *vase*

Florile zâmbesc din *vaze*

Mângâiate de-a lui raze

Și zăpada de pe case.

## Exerciții pentru rime - Ghicește rima !

*Exercițiu pentru sesizarea rimei – se pronunță primul vers complet și copiii trebuie să intuiască cuvântul simbolizat din versul următor (2); se repetă cu versul 3 și 4*

Cățelușul meu de pluș	O păpușă și-o mănușă
Mănâncă din ou ... <b>albuș</b>	Se ascund pe după ... <b>ușă</b>
Albușul, nu ....gălbenușul	Păpușa închide ușa
Să nu i se strice ... <b>plușul</b>	Se vede acum .... <b>mănușa</b>
O rățușcă cam bătrână	Pisicuța cu mustață
Se joacă cu-n pui de .... <b>râmbă</b>	Se joacă cu-n ghem de... <b>ață</b>
O ridică, o ia-n cioc	Ghemul se deșiră
Râmba-i supărată ... <b>foc</b>	Iar pisicuța se ... <b>miră</b>
Trenul merge lin pe șine	Am pus într-un coș
De departe astăzi... <b>vine</b>	Pene de ... <b>cocoș</b>
Trenul se oprește –n gară	Pene colorate
Și din el lumea... <b>coboară</b>	De pictor ... <b>pictate</b>
Mătușa Pușa	Din fructe fac tarte
Îmbracă ... <b>păpușa</b>	Colorez o... <b>carte</b>
Îi pune mănușa	Cartea e frumoasă
Și deschide.... <b>ușa</b>	Tarta e ..... <b>gustoasă</b>

## Capitolul 2 – CAIETUL COPILULUI

Fișele din acest capitol au caracter formativ – ele urmăresc formarea abilităților de pronunție corectă, de analiză și sinteză fonematică a silabei și sunetului, de corelație a sunetului cu semnul grafic, de sesizare a rimei, de diferențiere fonematică a sunetelor cu zonă comună de articulare.

Obiective vizate:

- analiza silabelor în cuvânt; copilul trebuie să denumească imaginile să despartă cuvântul în silabe și să arate numărul de silabe din care este format cuvântul
- conștientizarea rimei; copilul trebuie să pună în corespondență imaginile ale căror denumiri rimează
- conștientizarea vocalelor; copilul pune în corespondență imaginile și vocalele cu care încep denumirea imaginilor
- analiza sunetului în cuvânt; copilul trebuie să denumească imaginile, să caute și să simbolizeze prin culoare sau gest grafic acele cuvinte care încep cu sunetele din cerința fișei
- discriminarea fonematică; copilul trebuie să denumească imaginile, să caute și să simbolizeze diferit, prin culoare cuvinte care încep cu sunetele din cerința fișei
- labirintul sunetelor; copilul denumește imaginile și le pune în corespondență după sunetul final care trebuie să reprezinte sunetul inițial al celuilalt cuvânt
- corespondența dintre sunet și literă; copilul asociază imaginile cu simbolul grafic al sunetului cu care începe cuvântul

Materialul verbal și imagistic utilizat este specific pentru sunetele critice ca și mecanism de pronunție



*Obiectiv: conștientizarea silabei prin analiza ei în cuvânt*

*Denumește cuvintele, desparte în silabe, colorează atâtea căsuțe câte silabe are cuvântul*



--	--	--	--	--

--	--	--	--	--

--	--	--	--	--

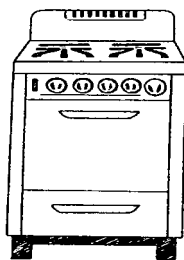
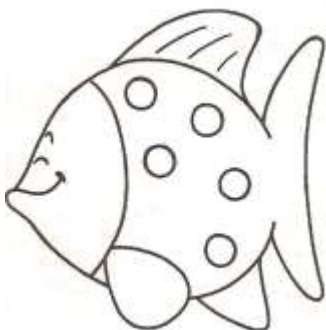

--	--	--	--	--

--	--	--	--	--

--	--	--	--	--

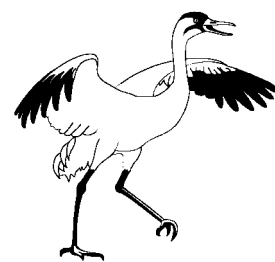

--	--	--	--	--

--	--	--	--	--

--	--	--	--	--

*Obiectiv: conștientizarea silabei prin analiza ei în cuvânt*

*Denumește cuvintele, desparte în silabe, colorează atâtea căsuțe câte silabe are cuvântul*

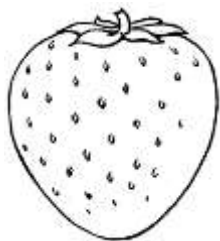

--	--	--	--	--

--	--	--	--	--

--	--	--	--	--

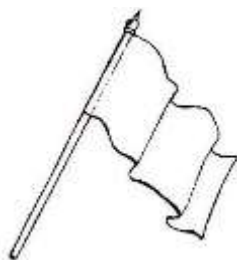

--	--	--	--	--

--	--	--	--	--

--	--	--	--	--

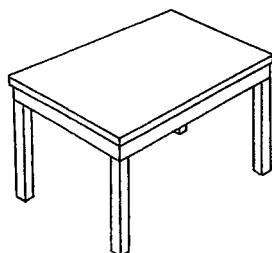
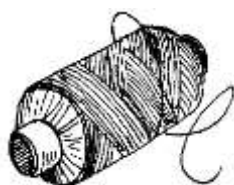

--	--	--	--	--

--	--	--	--	--

--	--	--	--	--

*Obiectiv: conștientizarea silabei prin analiza ei în cuvânt*

*Denumește cuvintele, desparte în silabe, colorează atâtea căsuțe câte silabe are cuvântul*



--	--	--	--	--

--	--	--	--	--

--	--	--	--	--

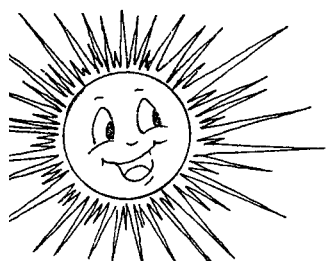

--	--	--	--	--	--

--	--	--	--	--	--

--	--	--	--	--

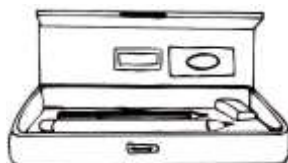
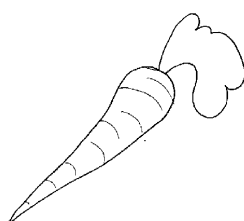

--	--	--	--	--	--

--	--	--	--	--	--

--	--	--	--	--

*Obiectiv: conștientizarea silabei prin analiza ei în cuvânt*

*Denumește cuvintele, desparte în silabe, colorează atâtea căsuțe câte silabe are cuvântul*

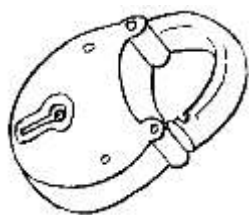

--	--	--	--	--	--

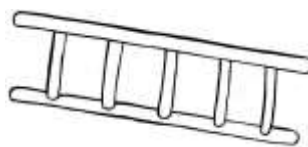

--	--	--	--	--	--



--	--	--	--	--	--

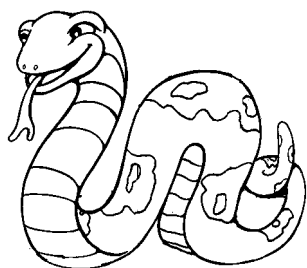

--	--	--	--	--	--



--	--	--	--	--	--

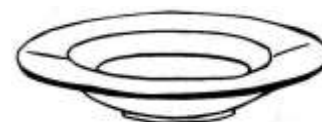

--	--	--	--	--	--



--	--	--	--	--	--



--	--	--	--	--	--



--	--	--	--	--	--

*Obiectiv: conștientizarea silabei prin analiza ei în cuvânt*

*Sarcina: colorează doar cuvintele care au același număr de silabe cu modelul; scrie în căsuță câte silabe are cuvântul*

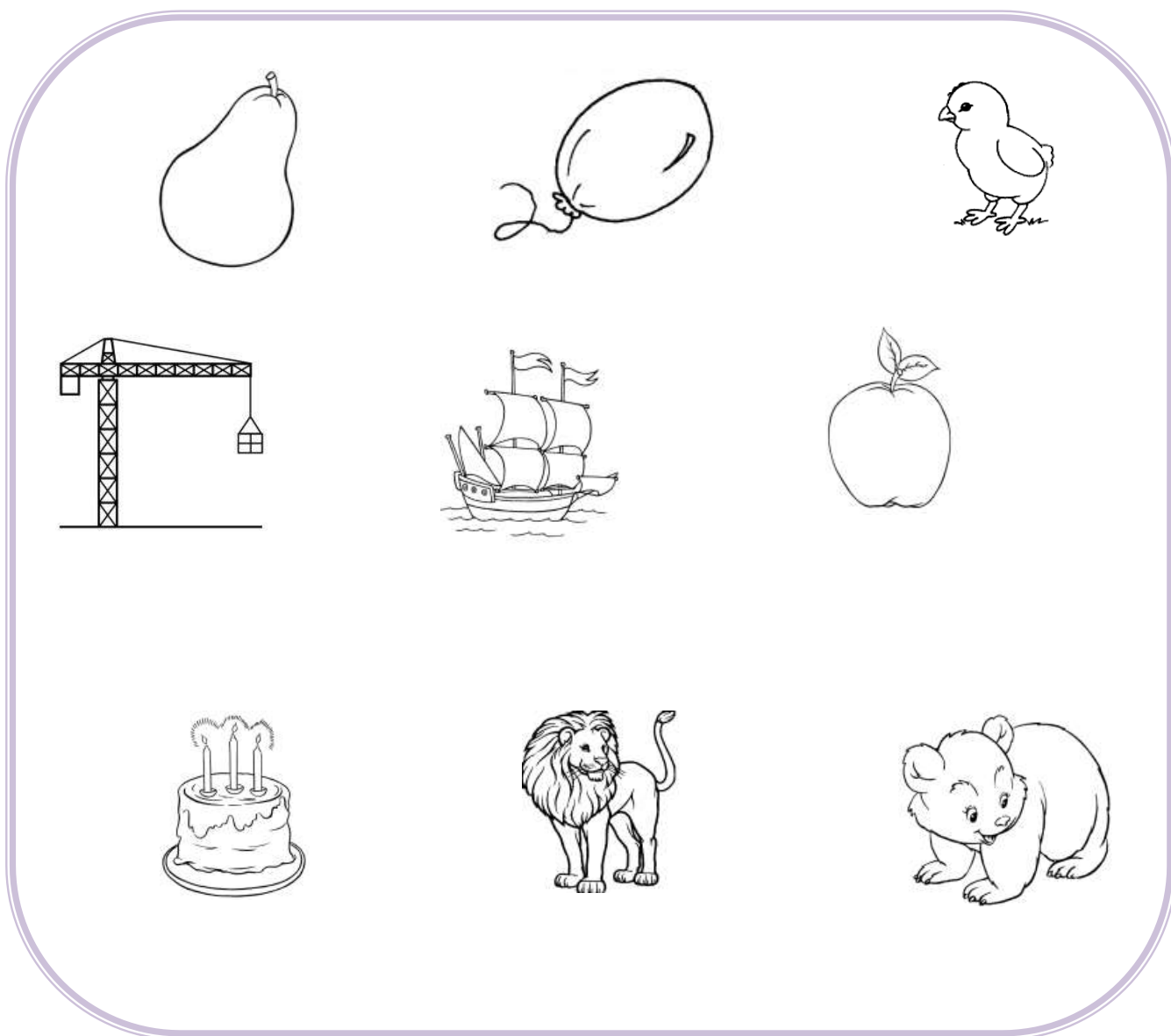
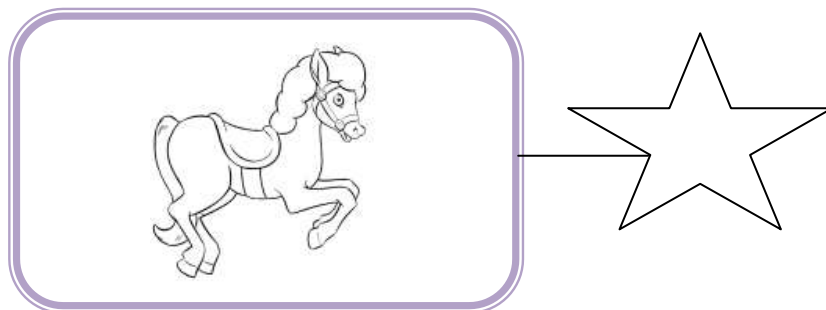

*Obiectiv: conștientizarea silabei prin analiza ei în cuvânt*

*Sarcina: colorează doar cuvintele care au același număr de silabe cu modelul; scrie în căsuță câte silabe are cuvântul*

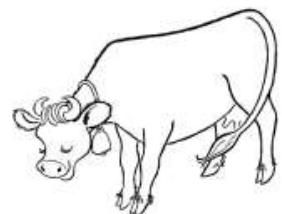
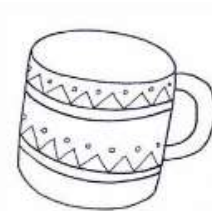
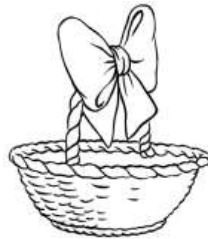
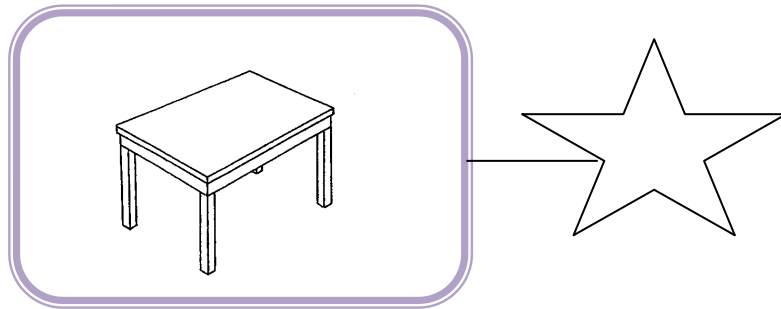

*Obiectiv: conștientizarea silabei prin analiza ei în cuvânt*

*Sarcina: colorează doar cuvintele care au același număr de silabe cu modelul; scrie în căsuță câte silabe are cuvântul*

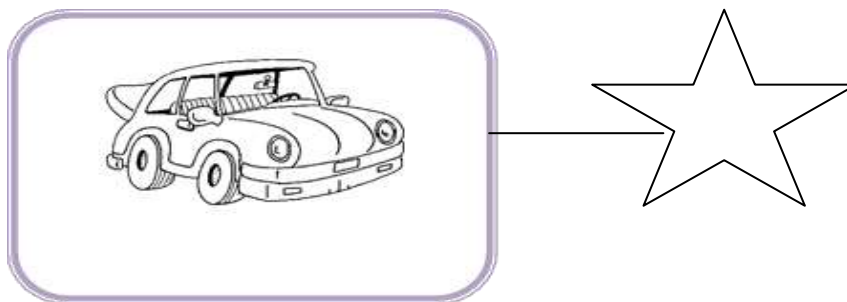

*Obiectiv: conștientizarea rimei*

*Denumește cuvintele și unește imaginile a căror denumire rimează ( după model)*





*Obiectiv: conștientizarea rimei*

*Denumește cuvintele și unește imaginile a căror denumire rimează*



*Obiectiv: conștientizarea rimei*

*Denumește cuvintele și unește imaginile a căror denumire rimează*

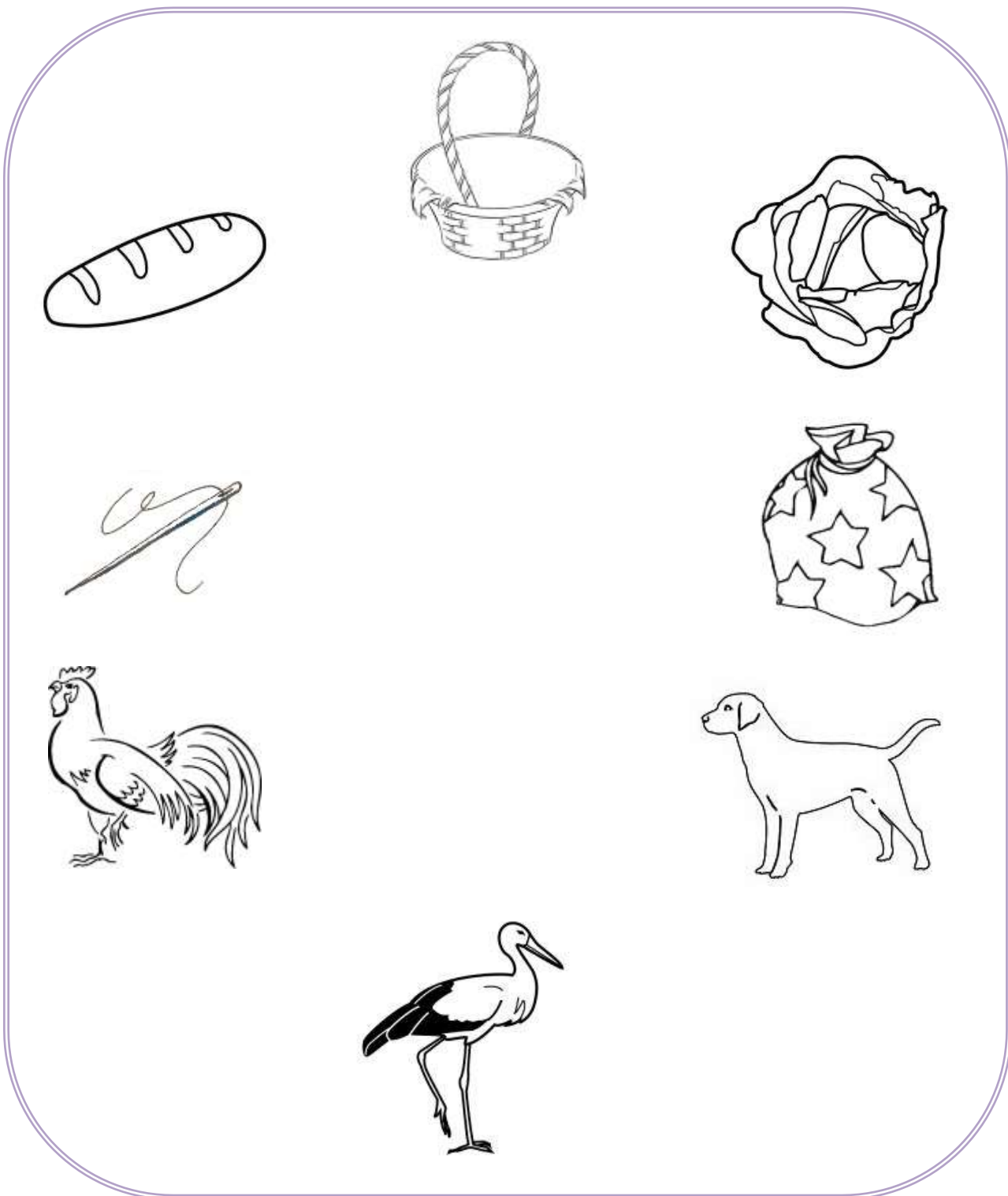

*Obiectiv: conștientizarea rimei*

*Denumește cuvintele și unește imaginile a căror denumire rimează*

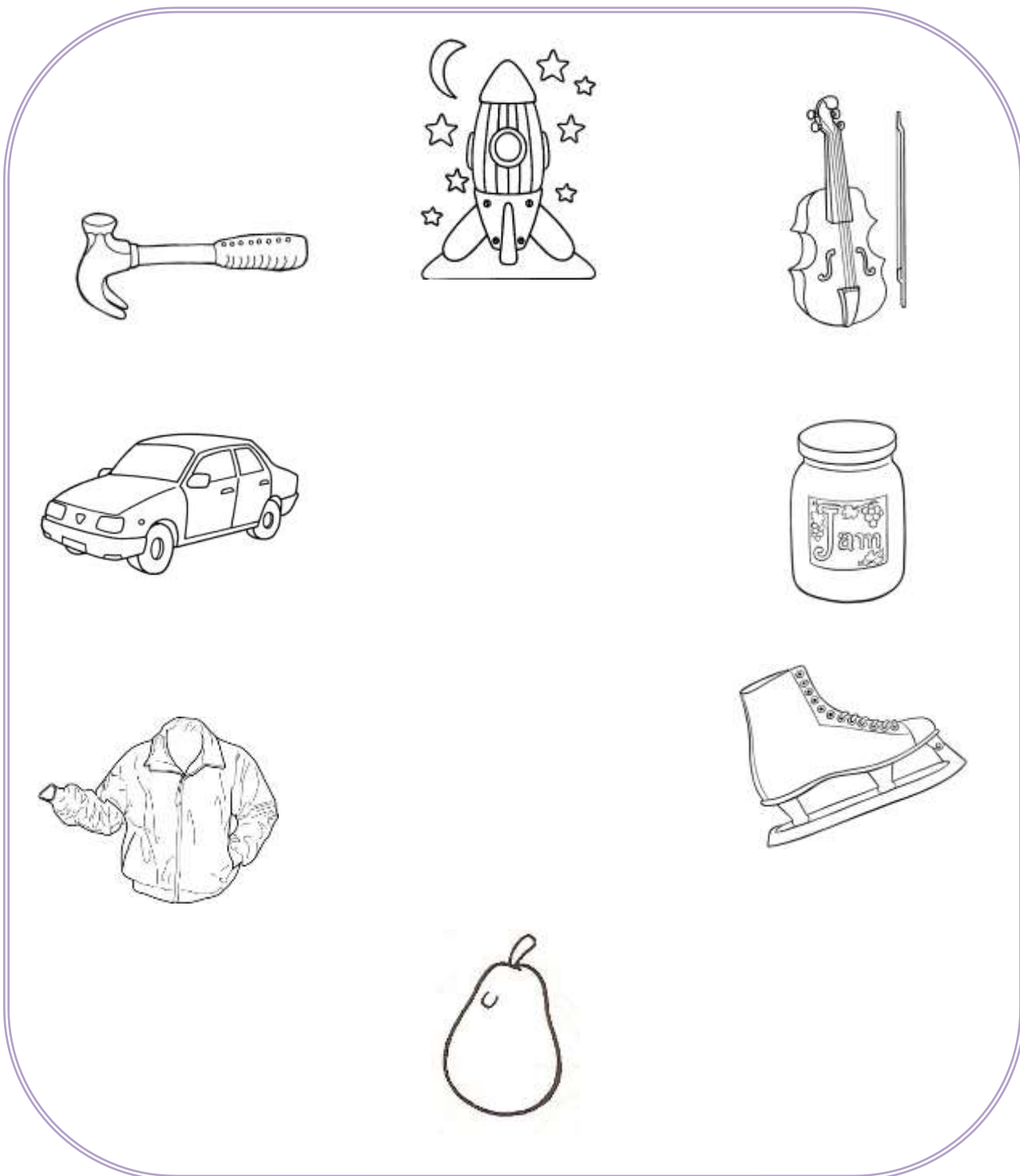

*Obiectiv: conștientizarea rimei*

*Denumește cuvintele și unește imaginile a căror denumire rimează*

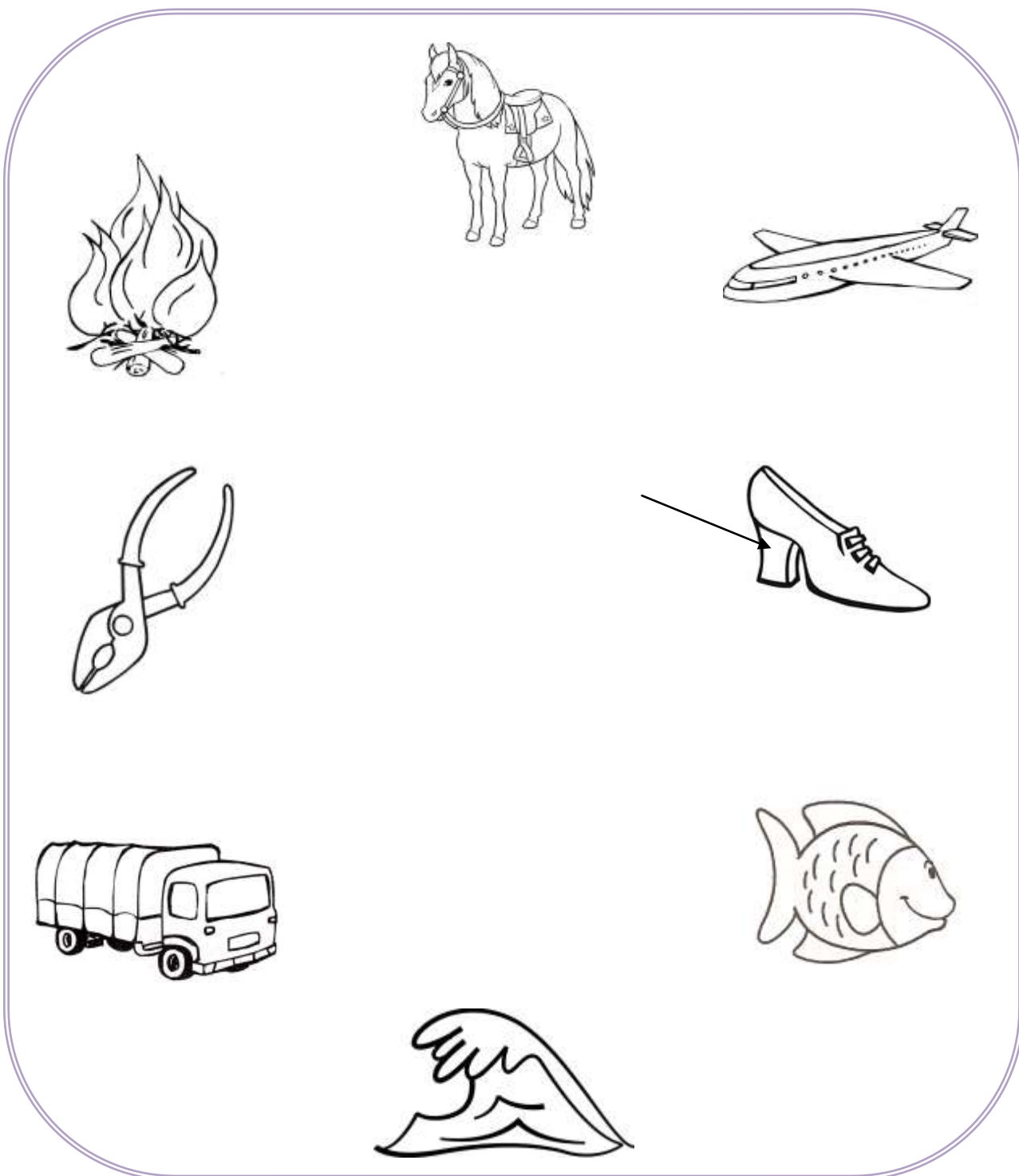

*Obiectiv: conștientizarea vocalelor*

*Denumește cuvintele, spune cu ce vocală începe și unește cu o linie imaginea cu litera (după model)*

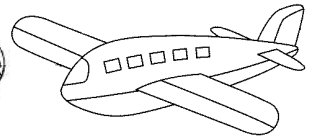
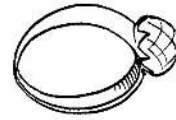
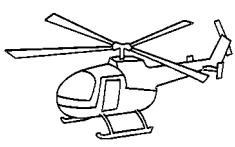

**A**

**E**

**I**

**O**

**U**

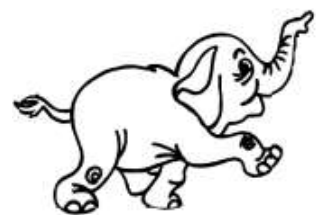

*Obiectiv: conștientizarea sunetului prin analiza cuvântului*

*Denumește cuvintele și colorează doar imaginile a căror denumire începe cu sunetul*

**S**

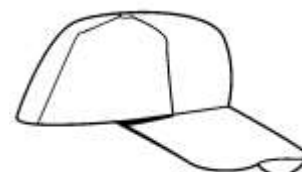
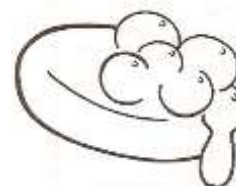
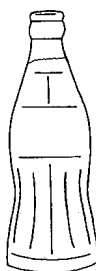
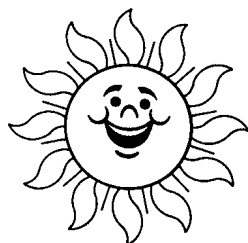
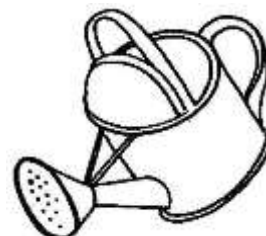

*Obiectiv: conștientizarea sunetului prin analiza cuvântului*

*Denumește cuvintele și colorează doar imaginile a căror denumire începe cu sunetul*

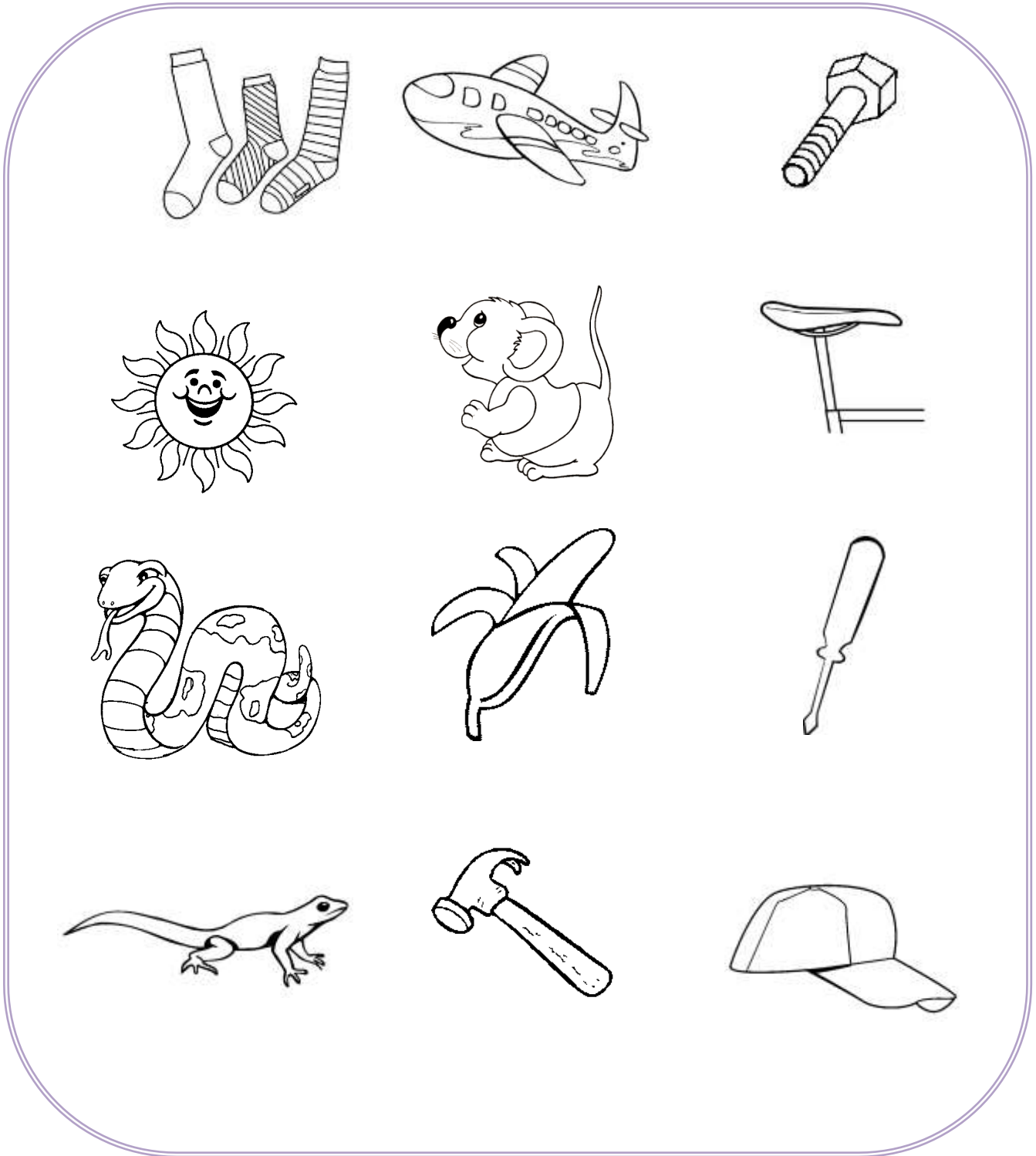



*Obiectiv: conștientizarea sunetului prin analiza cuvântului*

Denumește cuvintele și colorează doar imaginile a căror denumire începe cu sunetul

**Z**





*Obiectiv: conștientizarea sunetului prin analiza cuvântului*

*Denumește cuvintele și colorează doar imaginile a căror denumire începe cu sunetul*

J



*Obiectiv: conștientizarea sunetului prin analiza cuvântului*

*Denumește cuvintele și colorează doar imaginile a căror denumire începe cu sunetul*

**CE**

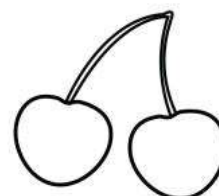
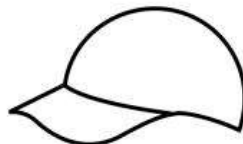
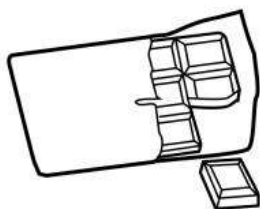
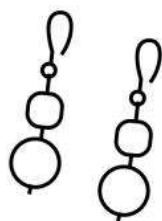

*Obiectiv: conștientizarea sunetului prin analiza cuvântului*

*Denumeste cuvintele și colorează doar imaginile a căror denumire începe cu sunetul*

**CI**

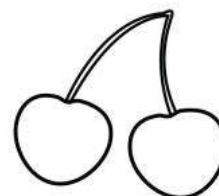
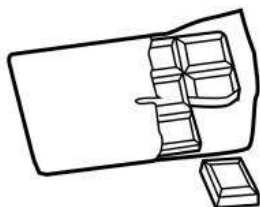
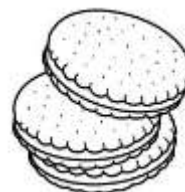
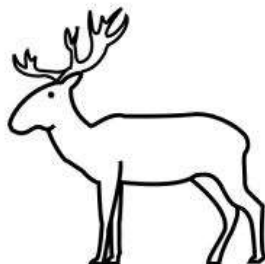
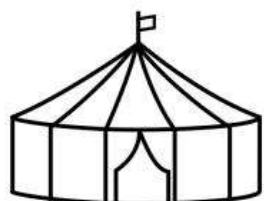

*Obiectiv: conștientizarea sunetului prin analiza cuvântului*

*Denumește cuvintele și colorează doar imaginile a căror denumire începe cu sunetul*

**R**

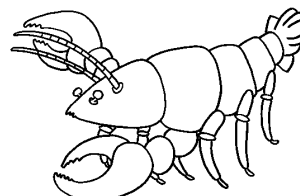
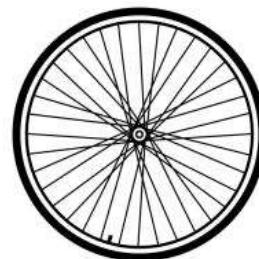
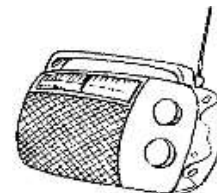
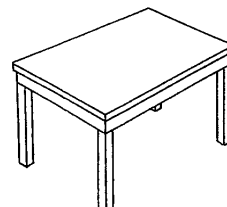
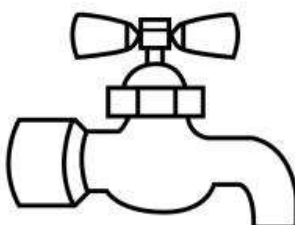

*Obiectiv: conștientizarea sunetului prin analiza cuvântului*

*Denumește cuvintele și colorează doar imaginile a căror denumire începe cu sunetul*

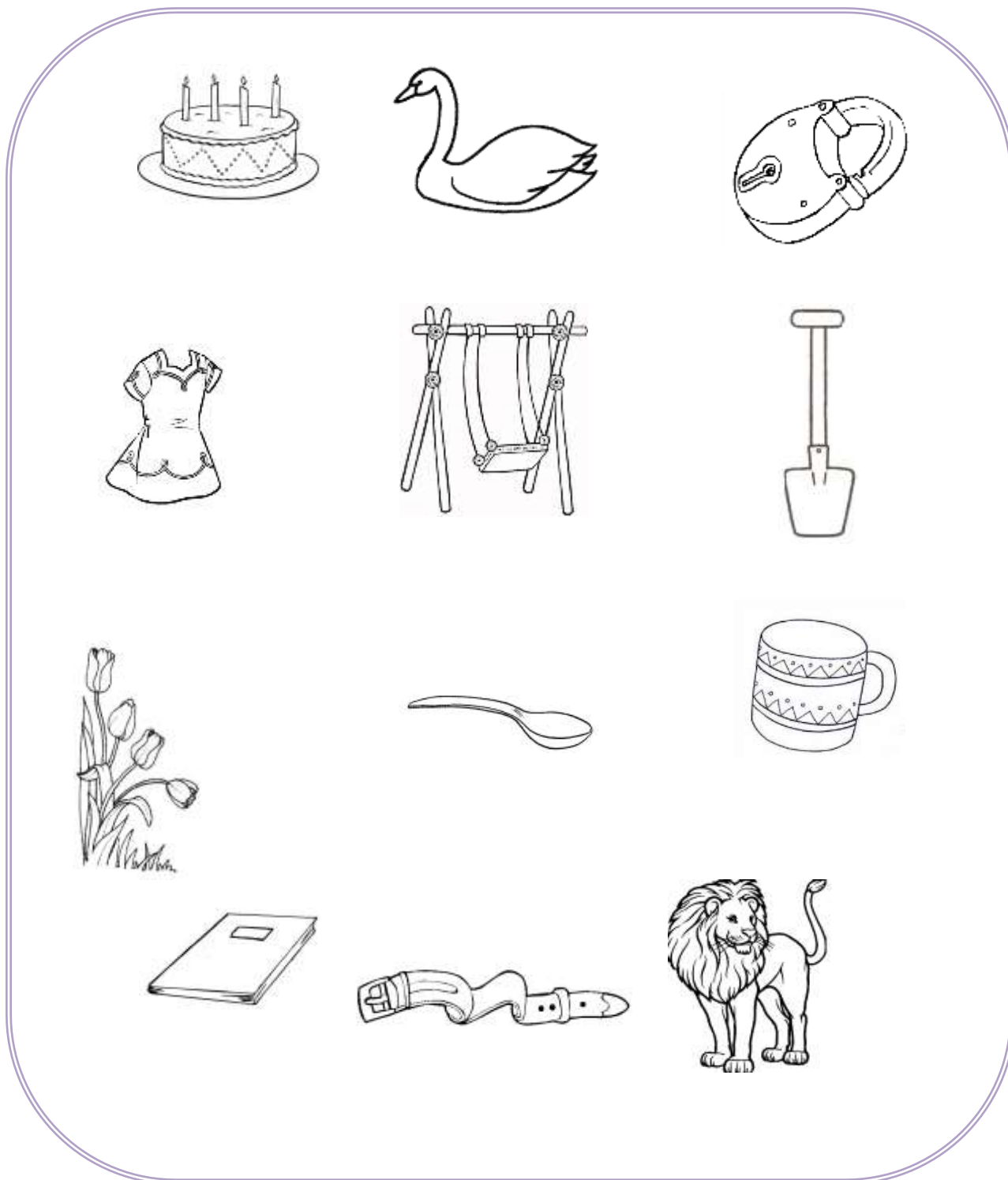

*Obiectiv: diferențiere fonematică*

*Denumește cuvintele și colorează în funcție de sunetul cu care începe cuvântul, cu culoarea specifică literei*

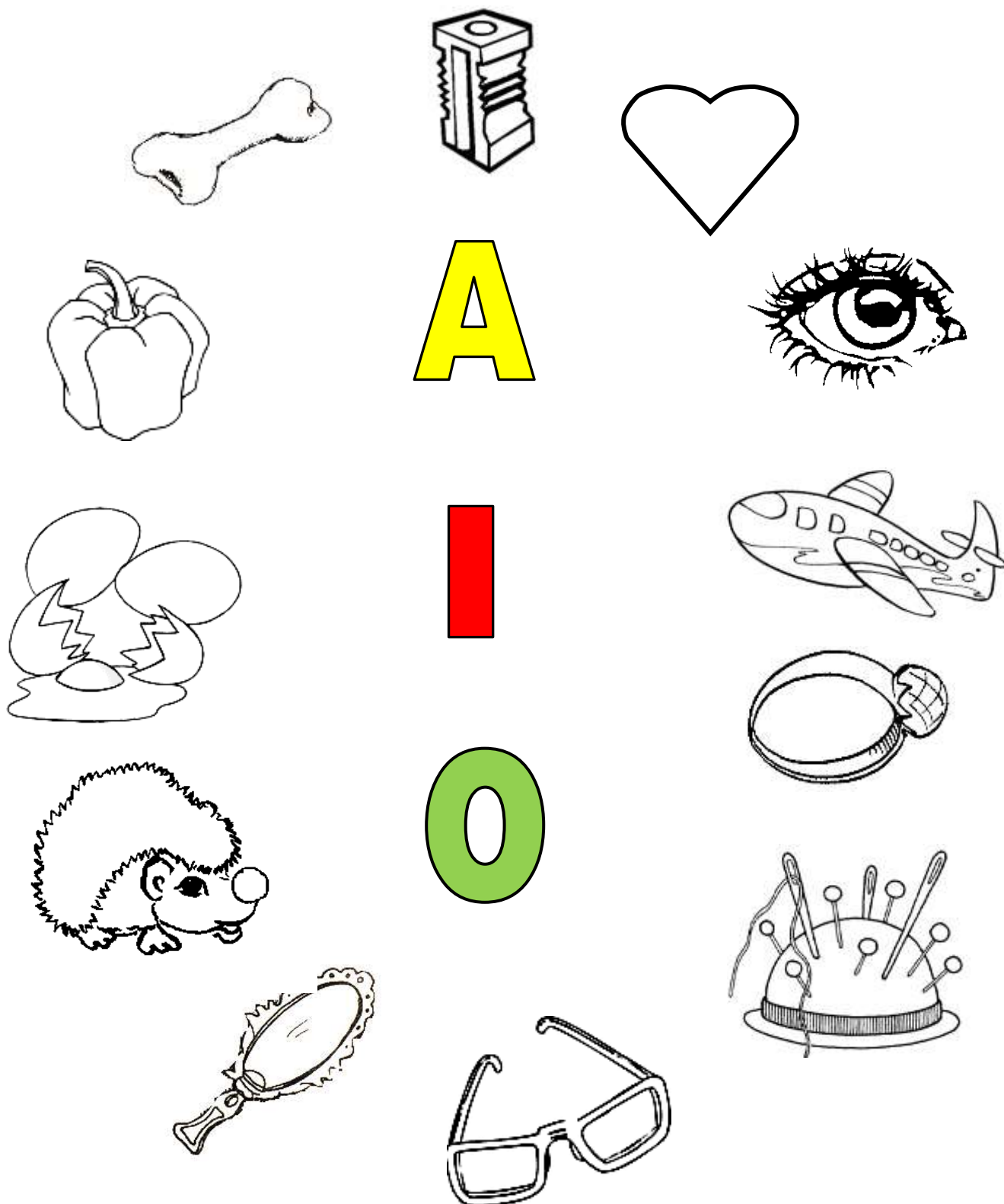

*Obiectiv: diferențiere fonematică*

*Denumește cuvintele și colorează în funcție de sunetul cu care începe cuvântul, cu culoarea specifică literei*

10

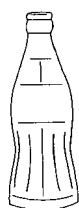

S

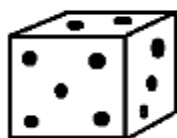

Z

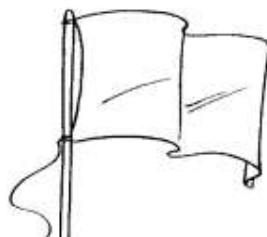
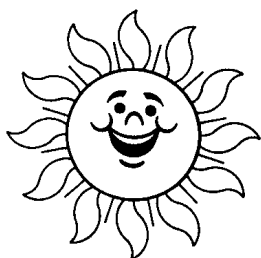
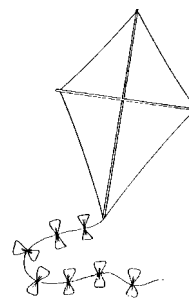



*Obiectiv: diferențiere fonematică*

*Denumește cuvintele și colorează în funcție de sunetul cu care începe cuvântul, cu culoarea specifică literei*

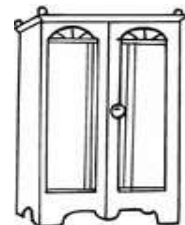
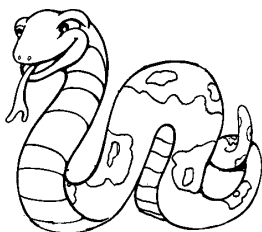

S



S

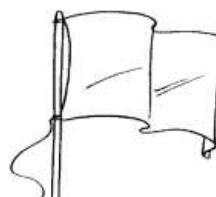
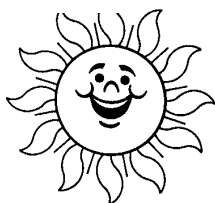



*Obiectiv: diferențiere fonematică*

*Denumește cuvintele și colorează în funcție de sunetul cu care începe cuvântul, cu culoarea specifică literei*

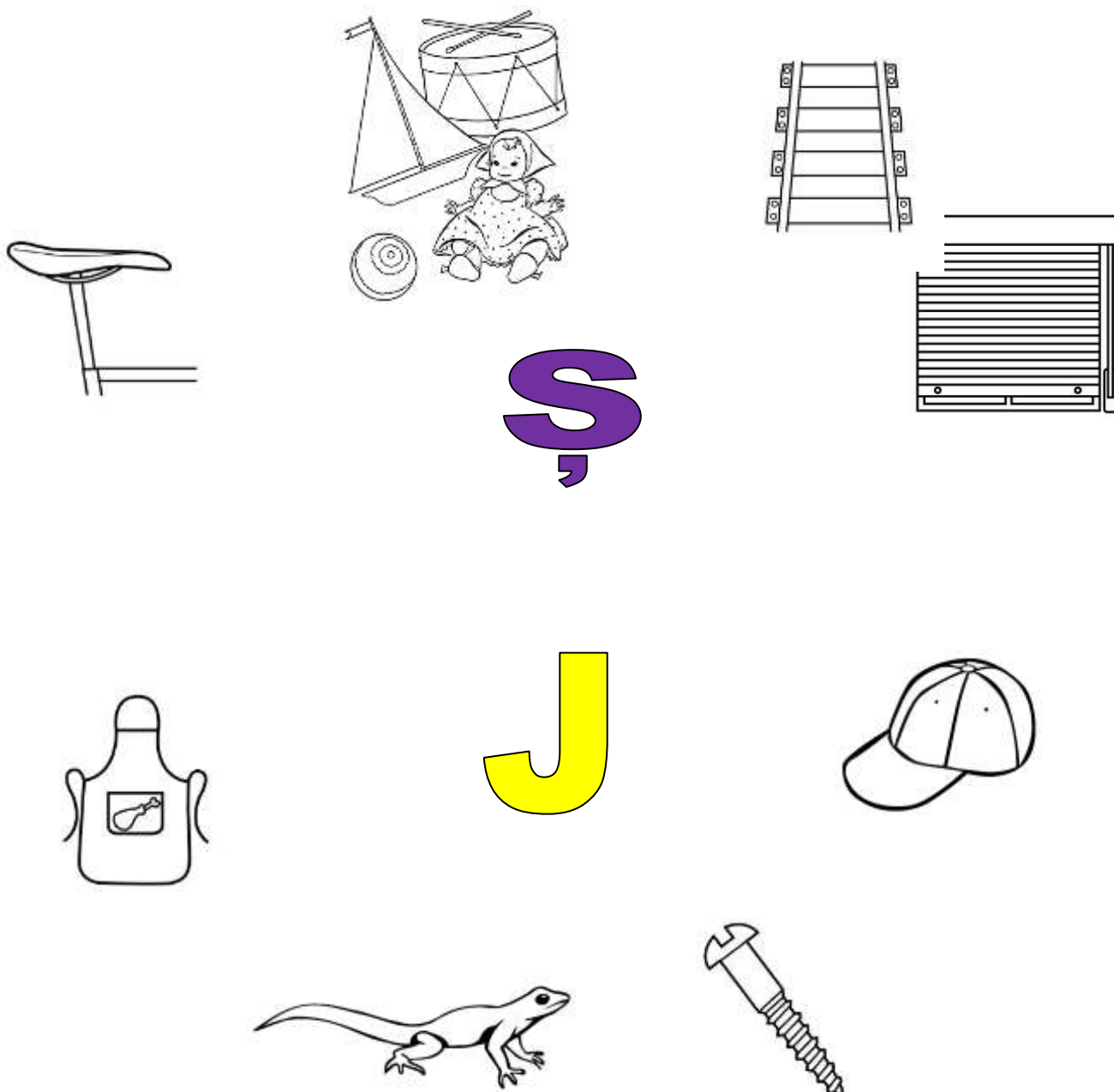

Obiectiv: diferențiere fonematică

Denumește cuvintele și colorează în funcție de sunetul cu care începe cuvântul, cu culoarea specifică literei

# CE

# CI

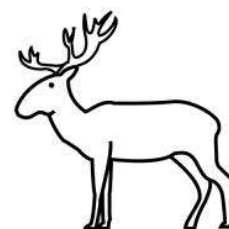
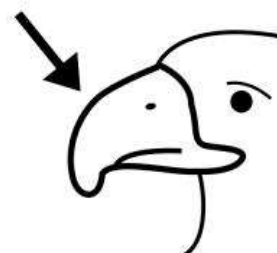
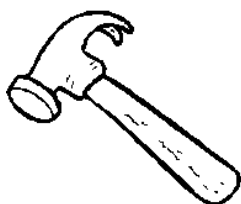
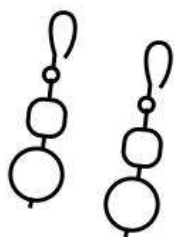
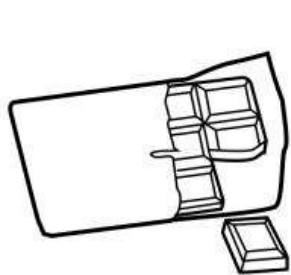

*Obiectiv: diferențiere fonematică*

*Denumește cuvintele și colorează în funcție de sunetul cu care începe cuvântul, cu culoarea specifică literei*

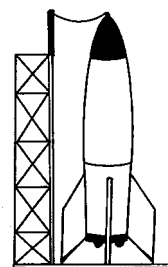
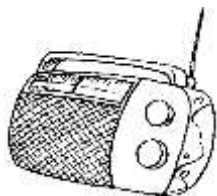
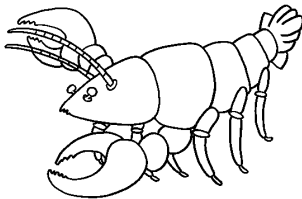
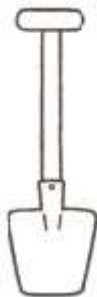

**R**

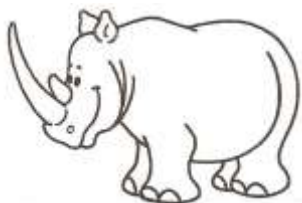

**L**



*Obiectiv: analiza sunetului în cuvânt*

*Denumește cuvintele și formează șirul după model ( ultimul sunet din cuvânt este primul sunet din cuvântul următor)*

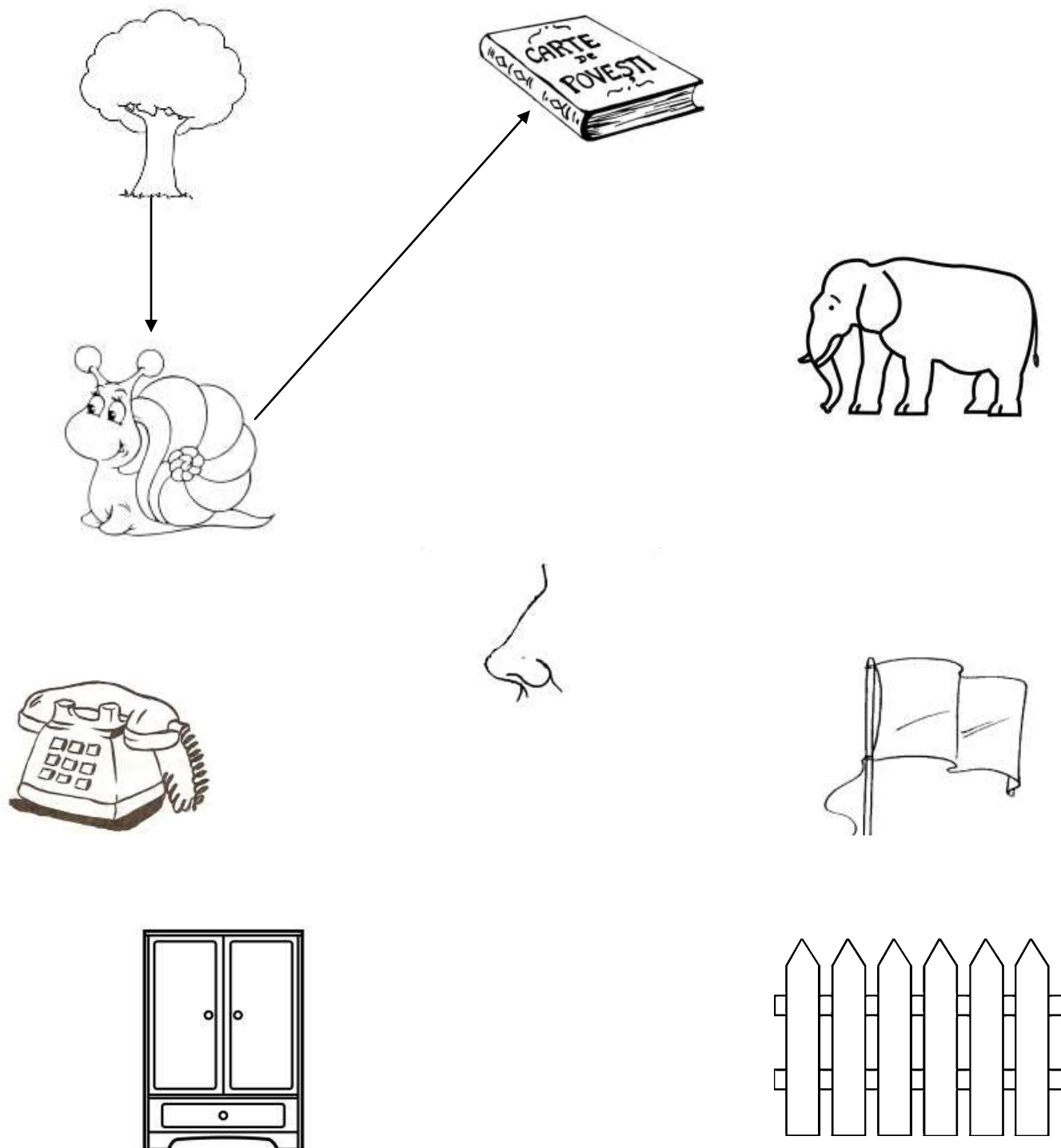

*Obiectiv: analiza sunetului în cuvânt*

*Denumește cuvintele și formează șirul după model ( ultimul sunet din cuvânt este primul sunet din  
cuvântul următor)*

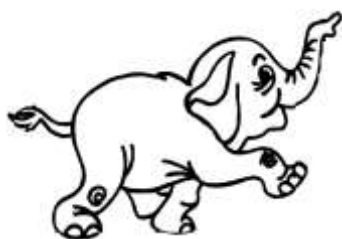
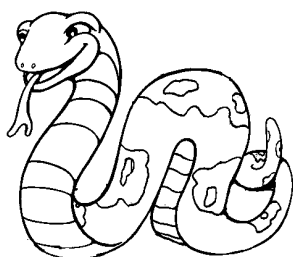
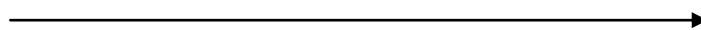

*Obiectiv: analiza sunetului în cuvânt*

*Denumește cuvintele și formează șirul după model ( ultimul sunet din cuvânt este primul sunet din cuvântul următor)*

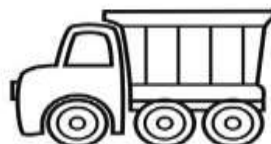
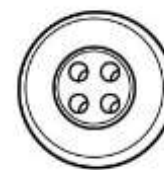
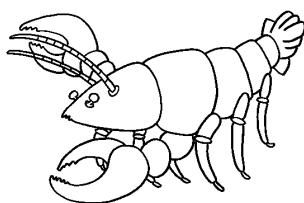
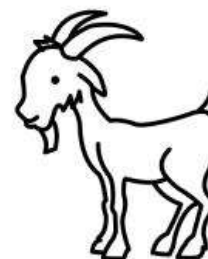
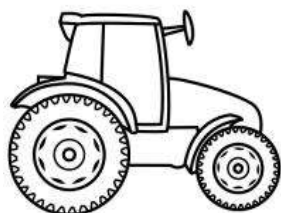



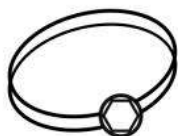
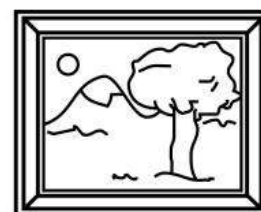
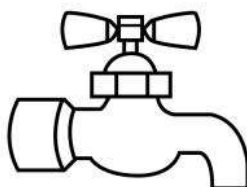
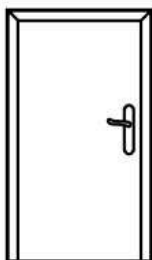
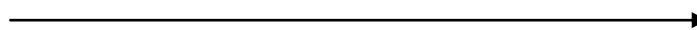

*Obiectiv: analiza sunetului în cuvânt*

*Denumește cuvintele și formează șirul după model ( ultimul sunet din cuvânt este primul sunet din  
cuvântul următor)*

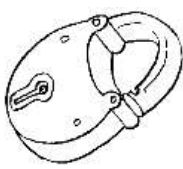
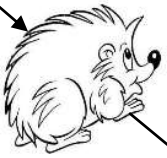

*Obiectiv: asociere sunet - litera*

*Denumește cuvintele, recunoște și citește litera și unește imaginea cu litera corespunzătoare (după model)*

A		M
R		L
B		P
L		O
P		A
M		R
O		B



*Obiectiv: asociere sunet - litera*

*Denumește cuvintele, recunoște și citește litera și unește imaginea cu litera corespunzătoare*

S



S

R



L

C



S

S

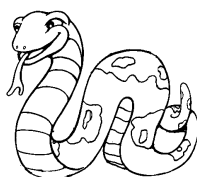

C

V



F

F



R

L



V

*Obiectiv: asociere sunet - litera*

*Denumește cuvintele, recunoște și citește litera și unește imaginea cu litera corespunzătoare*

C

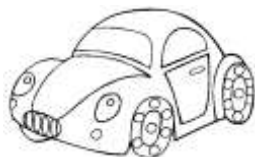

T

O



U

B



C

U



O

T



P

P



M

M



B

*Obiectiv: asociere sunet - litera*

*Denumește cuvintele, recunoște și citește litera și unește imaginea cu litera corespunzătoare*

S



CE

T



S

CE



S

S



T

CI



J

Z

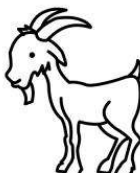

CI

J



Z

*Obiectiv: asociere sunet - litera*

*Denumește cuvintele, recunoște și citește litera și unește imaginea cu litera corespunzătoare*

R



S

S



L

S



R

L

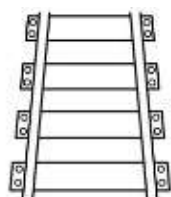

S

R



L

S



R

Material extras și adaptat din lucrările: "Ne jucăm și corectăm vorbirea"  
ghiduri pentru dezvoltarea și corectarea vorbirii pentru cadre didactice, părinți, preșcolari și școlari mici,  
apărute la Ed. Paralela 45

# **MATERIALE LOGOPEDICE**

## **PENTRU ȘCOLARII MICI**

## Ne jucăm și exersăm la școală și acasă

### *Jocuri și exerciții pentru corectarea sunetelor și dezvoltarea comunicării*

Vă propunem în continuare câteva sugestii de jocuri didactice și exerciții individuale ce pot fi utilizate cu succes în activitățile din clasă, acasă sau la cabinetul logopedic. Ele au fost concepute pornind de la obiectivele descrise mai jos și urmărind exersarea pronunției sunetelor ce pot fi afectate în această etapă a dezvoltării.

Obiective urmărite prin jocurile, exercițiile și fișele de lucru propuse :

1. Conștientizarea cuvântului în propoziție
2. Conștientizarea propoziției
3. Conștientizarea rimei
4. Conștientizarea silabei în cuvânt
5. Conștientizarea sunetului în cuvânt

Procedeele prin care se vor atinge aceste obiective sunt acțiuni de recunoaștere, identificare, segmentare, eliminare, adăugare, contopire, amestecare a structurilor evidențiate de fiecare obiectiv în parte (propoziție, cuvânt, silabă, sunet)

#### *Legendă :*



*- jocuri pentru clasă*



*- exercitiu individual pentru acasă*

#### 1. **Conștientizarea cuvântului în propoziție**

Sesizarea cuvântului ca unitate lingvistică cu sens este un obiectiv important de atins în cadrul exercițiilor de analiză și sinteză fonematică. Începem cu acest obiectiv respectând principiul ontologic al dezvoltării comunicării. Vorbim despre comunicare atunci când copilul reușește să folosească, în context adecvat, unități lingvistice cu sens adică cuvinte. Finalitățile acestei etape sunt: sesizarea cuvântului în cadrul unui mesaj simplu, utilizarea adecvată a cuvintelor în contexte diferite, pronunțarea corectă a cuvintelor.



### **Joc 1 : Căutăm cuvinte**

**Scopuri :** antrenarea atenției auditive, recunoașterea cuvântului ca entitatea lingvistică purtătoare de sens, pronunția corectă a sunetelor.

**Descrierea jocului / Activitatea :** se împart jetoane din anexă și fiecare copil va denumi imaginea pe care a primit-o. Se enunță pe rând propozițiile de mai jos și după fiecare propoziție enunțată copiii care dețin jetoanele cu imaginile corespondente le vor depune, grupate, pe măsuță sau în 2 buzunărașe transparente ( suporturi transparente pt. CD) fixate pe un panou de plută , denumind cuvintele.

1. **Pisica** stă pe **masă**.
2. În **sac** este un **stilou**.
3. Pe **scaun** este un **steag**.
4. **Strugurele** este în **sacoșă**.
5. **Șoricelul** roade **cașcaval**.
6. **Ursul** trage o **sanie**.
7. În **coș** este un **cocoș**.
8. În **vază** sunt **zorele**.
9. **Biscuiții** au **ciocolată**.
10. **Bicicleta** are **lanțul** rupt.
11. **Morcovul** fierbe în **cratiță**.
12. În **casă** este un **covor** roșu.
13. **Sticla** are **dopul** scos.

**Material didactic :** un panou de plută, jetoane cu imagini din anexă: PISICĂ, MASĂ, SAC, STILOU, SCAUN, STEAG, STRUGURE, SACOȘĂ, ȘORICEL, CAȘCAVAL, URS, SANIE, COȘ, COCOȘ, VAZĂ, ZORELE, BISCUIȚI, CIOCOLATĂ, PASĂRE, BICICLETĂ, LANȚ, MORCOV, CRATIȚĂ, CASĂ, COVOR, STICLĂ, DOP



### **Exercițiu individual pentru acasă - Căutăm cuvinte**

**Scopuri :** antrenarea atenției auditive, recunoașterea cuvântului ca entitatea lingvistică purtătoare de sens, pronunția corectă a sunetelor

*Descrierea jocului / Activitatea* : se dau copilului jetoane din anexă și copilul va denumi imaginile pe care le-a primit. Părintele enunță pe rând propozițiile de mai sus și după fiecare propoziție enunțată copilul va alege jetoanele cu imaginile corespondente cu propoziția și le va depune, grupate, pe măsuță sau pe un panou din plută, denumind cuvintele.

*Materiale*: jetoane cu imagini, lista de propoziții, un panou de plută



### **Joc 2 : Schimbăm cuvintele**

*Scopuri* : stabilirea poziției cuvântului în propoziție, educarea memoriei auditive și vizuale

*Descrierea jocului / Activitatea : Etapa 1* : se alege o propoziție și se delimitează cuvintele care o compun. Fiecare copil va primi ( în grijă ) un cuvânt ( pentru etapa preabecedară se pot folosi jetoane cu imagini iar după învățarea cititului jetoane cu cuvintele scrise ).

Copiii se așează astfel încât să se construiască propoziția. Ei se țin de mână sugerând astfel ideea de unitate a enunțului.

De ex. MAȘINA MERGE PE ȘOSEA

La comanda “ schimbă ” copiii își schimbă poziția. Se reconstituie propoziția cu noua modalitate de așezare a copiilor. Se repetă până când se epuizează toate posibilitățile. Copiii trebuie să recunoască enunțurile cu sens și să manifeste acest lucru cu un gest ( aplaudă )

Se poate obține:

MERGE MAȘINA ȘOSEA PE

PE MAȘINA ȘOSEA MERGE.

ȘOSEA MAȘINA PE MERGE.

MERGE PE MAȘINA ȘOSEA.

*Etapa 2 ( extinsă )* : Pe rând unul dintre copii ies din șir și se reconstituie toate enunțurile, se evidențiază enunțurile cu sens.

De ex. Se retrage cuvântul ȘOSEA ; Se obține varianta : MAȘINA MERGE PE

Copiii trebuie să răspundă la întrebările:



*Ce cuvânt lipsește ? ( ȘOSEA )*

*Ce cuvânt putem să punem în loc fără să schimbăm sensul ? ( STRADĂ )*

*Material didactic : nu necesită*



### **Joc 3: Formăm propoziții**

*Scopuri:* formarea de propoziții, conștientizarea numărului de cuvinte dintr-o propoziție

*Descrierea jocului / Activitatea:* în fața clasei se așază un panou de plută cu buzunare așezate pe 4 coloane. Deasupra fiecărei coloane de buzunare sunt afișate cifre de la 2 la 5. Pe o măsură alăturată este așezat cu fața în jos un teanc de cartonașe/jetoane cu imagini-acțiune. Pe rând, fiecare copil vine la panou, trage un cartonaș / jeton, formează o propoziție pe baza imaginii (singur sau ajutat prin întrebări), numără (pe degetele) cuvintele din propoziție și așază imaginea în buzunarul de sub cifra corespunzătoare numărului de cuvinte identificate în propoziție. Jocul se încheie când toate cartonașele/ jetoanele au fost așezate în buzunarele potrivite sau când toți copiii au alcătuit o propoziție.

*Etapă extinsă:* La început li solicită copiilor să formeze propoziții alcătuite din cât mai puține cuvinte (2, apoi 3) și, în funcție de performanța grupei se crește numărul de cuvinte din propoziție atât cât permite imaginea, folosind întrebări ajutătoare. Imaginile care generează propoziții mai mari de 5 cuvinte sunt grupate pe măsură separat.

*Material didactic:* panou de plută cu buzunare pe 4 coloane și un set de jetoane /cărți de joc cu imagini-acțiune.



### **Exercițiul individual pentru acasă – Formăm propoziții**

*Scopuri:* formarea de propoziții, conștientizarea numărului de cuvinte dintr-o propoziție

*Descrierea jocului / Activitatea:* copilului i se dau jetoane cu imagini-acțiune și este rugat să aleagă și să răspundă la întrebarea : CE FACE? După fiecare răspuns copilul trebuie să identifice cuvintele din propoziție să le numere ( ridicând câte un deget pentru fiecare cuvânt ) și să așeze jetonul în coșulețul/cutiuța pe care se află lipit numărul corespunzător.

*Etapa extinsă:* La început i solicită copilului să formeze propoziții alcătuite din cât mai puține cuvinte ( 2, apoi 3 ) și, în funcție de performanța copilului se crește numărul de cuvinte din propoziție, atât cât permite imaginea, folosind întrebări ajutătoare. Imaginile care generează propoziții mai mari de 5 cuvinte sunt grupate pe măsută separat.

*Material didactic:* 4 coșulețe / cutii pe care sunt lipite numere de la 2-5 și un set de jetoane /cartonașe cu imagini-acțiune.

## 2. **Conștientizarea propoziției**

Acest obiectiv urmărește formarea și dezvoltarea capacității copilului de a recunoaște, identifica, alcătui și manipula propoziții. Este foarte important ca la începutul activității să explicăm copiilor ce este propoziția și să exemplificăm, pornind de la propoziții formate din două cuvinte, apoi din trei și patru cuvinte fără liante gramaticale. În același mod (începând cu unul, apoi două, trei), introducem treptat și cuvintele de legătură.



### **Joc 4: întrecerea propozițiilor**

*Scop:* formarea de propoziții dezvoltate

*Descrierea jocului / Activitatea:* în fața clasei se așază două panouri de plută cu buzunare așezate pe 5 sau mai multe coloane (câte unul pentru fiecare echipă). Capul de panou este completat pe verticală cu imagini-acțiuni, iar pe orizontală cu cifre de la 2 la 6 sau mai mult în funcție de numărul de coloane. Copiii sunt împărțiți aleatoriu în două echipe, apoi fiecărui copil i se dă câte un cartonaș cu o imagine-acțiune, care se regăsește și în panoul cu buzunare. Cele două echipe primesc aceleași imagini (cele aflate și în panou). Li se explică copiilor că pe baza imaginilor trebuie să formuleze propoziții cu cât mai multe cuvinte, după care să stabilească numărul de cuvinte din propoziție pe care a alcătuit-o. Pentru aceasta, copiii vor primi 2/3 minute de gândire/lucru. După expirarea timpului (sau atunci când sunt pregătiți), sunt invitați la panouri copiii din cele două echipe care au primit cartonașul cu imaginea de pe prima poziție. Ei vor introduce cartonașul în buzunarul de sub cifra corespunzătoare numărului de cuvinte din propoziție, din dreptul imaginii identice cu a lor. Jocul se încheie când toate jetoanele au fost așezate în buzunarele potrivite, câștigătoare este declarată echipa care a acumulat mai multe

puncte. Punctajele celor două echipe se obțin prin însumarea cifrelor corespunzătoare numărului de cuvinte din propoziții.

*Material didactic:* panou de plută cu buzunare și cartonașe cu cifre și cartonașe cu imagini-acțiune.



### **Joc 5: Propoziții din ce în ce mai lungi**

*Scop:* transformarea propozițiilor simple în propoziții dezvoltate.

*Descrierea jocului / Activitatea:* li se spune copiilor că vor forma un trenuleț al cuvintelor. În fiecare stație, trenulețului i se va atașa câte un vagon - câte un copil care va spune un cuvânt. Copiii sunt atenționați că nu trebuie să uite cuvântul pe care l-au spus pentru că altfel trenulețul nu va mai putea merge mai departe.

De exemplu, unui copil i se cere să-și spună numele (Alina), altui copil i se cere să spună ce crede că ar putea să facă Alina (colorează), alții sunt rugați să spună ce colorează (flori, copaci, fluturi, păsări etc.), alții pot fi puși să spună cu ce culori colorează (roz, galben, mov, roșu, verde etc), iar alții pentru cine colorează (mama, tata, bunica, bunicul, surioara, frățiorul etc.). La sfârșit, copiii sunt rugați să spună pe rând cuvântul memorat pentru a vedea cât de lung este trenulețul format de ei.

*Material didactic:* nu necesită, dar dacă se consideră necesar copiii pot primi jetoane, jucărioare sau obiecte care să-i ajute să țină minte cuvântul.



### **Joc 6: Propoziții din ce în ce mai scurte**

*Scop:* transformarea propozițiilor dezvoltate în propoziții simple.

*Descrierea jocului / Activitatea:* joculețul de mai sus poate fi continuat cu detașarea, pe rând, a vagoanelor până rămâne locomotiva.

Li se spune copiilor că locomotiva este din ce în ce mai obosită și că trebuie să renunțe la câte un vagon pentru a-și continua drumul, până în final când se oprește și ea ca să se odihnească.

Jocurile 6 și 7 pot fi derulate și sub forma călătoriilor care urcă și apoi coboară la destinație. În acest caz, eliminarea cuvintelor se poate face pornind și de la primul cuvânt.

*Material didactic:* nu necesită, dar dacă se consideră necesar copiii pot primi jetoane, jucărioare sau obiecte care să-i ajute să țină minte cuvântul.

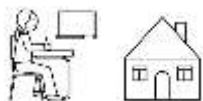

### **Joc /exercițiu 7: Propoziții jucăușe**

*Scop:* sesizarea modificării mesajului, prin schimbarea locului cuvintelor în propoziție, sesizarea absurdului din mesaj

*Descrierea jocului / Activitatea:* copiii vor primi jetoane cu acele cuvinte pe care vor trebui să le permute între ele. Li se va spune mai întâi propoziția inițială, după care vor fi rugați să schimbe între ele cuvintele corespunzătoare celor două jetoane primite și să observe dacă propoziția mai are același înțeles.

*Material didactic:* listă de propoziții cu desene și jetoane corespunzătoare: PISICA, ȘORICEL, POLIȚIST, HOȚ, PEȘTIȘOR, POMPIER, FOC, BUNICA, FETIȚĂ, CĂȚEL, OS, FLUTURE, FLOARE, MÂNĂ, MĂNUȘĂ, BĂIAT, FANTOMĂ, GĂINA, OU, APĂ, CANĂ, CAL, CAR, GEAMANTAN, AVION

<u>Pisica</u> fuge după <u>șoricel</u>	<u>Polițistul</u> aleargă după <u>hoț</u> .
<u>Șoricelul</u> fuge după <u>pisică</u>	
<u>Pisica</u> mănâncă <u>peștișorul</u> .	<u>Pompierul</u> stinge <u>focul</u> .
<u>Mama/Bunica</u> o pupă pe <u>fetiță</u> .	<u>Cățelul</u> roade <u>osul</u> .
<u>Fluturașul</u> s-a așezat pe <u>floare</u> .	<u>Mâna</u> este în <u>mănușă</u> .
<u>Mama</u> o spală pe <u>fetiță</u> .	<u>Băiatul</u> a văzut o <u>fantomă</u> .
<u>Găina</u> a făcut un <u>ou</u> .	<u>Calul</u> trage <u>carul</u> .
<u>Fetița</u> s-a speriat de <u>șoricel</u> .	<u>Geamantanul</u> este în <u>avion</u> .

### 3. Conștientizarea rimei

Recunoașterea rimelor este o operație mentală fundamentală întrucât aceasta condiționează etapele următoare de dezvoltare a conștiinței fonologice. Discriminarea auditivă a rimei va facilita descompunerea conștientă și voluntară a cuvântului, mai întâi în silabe și apoi în sunete.

Este foarte important ca la începutul activității să explicăm copiilor ce este rima și să exemplificăm, pornind de la cuvinte formate din una sau două silabe și apoi cuvinte mai lungi.



#### **Joc /exercițiu 8: poezii rimate**

*Scop:* recunoașterea rimei.

*Descrierea jocului / Activitatea:* copiii ascultă poezii sau cântecele și bat din palme la cuvintele care rimează, iar la cuvintele care nu rimează dau din cap în semn că „NU” sau fac cu degetul semnul negării.

*Material didactic:* pot fi utilizate poezii deja memorate sau poezii scurte de genul „Exerciții poezii pentru cei mai mici copii” de Luiza Carol și cântecele din albumele „Cutiuța muzicală”, „Clopoțelul magic” ș.a.



#### **Joc /exercițiu 9 : Ghici ce urmează**

*Scop:* recunoașterea rimei.

*Descrierea jocului / Activitatea:* mai întâi copiii vor asculta poezia și vor încerca să ghicească rima, după care li se va oferi fișa cu poezia și imaginile corespunzătoare cuvintelor rimă de ghicit pentru a le colora.

Exercițiu pentru sesizarea rimei – din strofă se pronunță primul vers complet și copiii trebuie să intuiască cuvântul simbolizat din versul următor (2); se repetă cu versul 3 și 4

*Material didactic:* poezii și fișe cu poezii.



### **Joc 10: Găsește rima rapid**

*Scop:* identificarea rimei.

*Descrierea jocului / Activitatea:* copiii sunt împărțiți în două echipe, fiecare echipă primind câte un set de cartonașe cu imagini a căror denumire rimează. Sarcina de lucru este de a împerechea cartonașele după rimă. Câștigă echipa care termină prima de rezolvat sarcina.

*Material didactic:* se folosesc cartonașele cu imagini pentru rime .



### **Joc / exercițiu 11: Găsește și potrivește rima**

*Scop:* identificarea rimei.

*Descrierea jocului / Activitatea:* jocul este format din : 5 fișe cu (20) serii /perechi lacunare de imagini a căror denumire rimează și din jetoane ( 24 ) cu imaginile corespondente (care rimează cu cele de pe fișe). Pe masă se așează prima fișă și jetoanele cu fața în jos. Copiii sunt chemați, pe rând să completeze fișele cu jetoane a căror denumire rimează cu cele de pe fișă. Ei vor întoarce unul câte unul jetoanele și vor pronunța în pereche cu imaginea de pe fișă. Când găsește perechea care rimează o așează pe poziția corectă și trece la loc. Un alt copil continuă până când se completează toate fișele. Pentru a evita epuizarea jetoanelor, după completarea fiecărei fișe, jetoanele sunt așezate la loc în teanc. Jocul se termină atunci când cele 5 fișe sunt completate ( și toți copiii au participat la joc ). În seria jetoanelor se află și 4 jetoane suplimentare.

*Material didactic:* se folosesc fișele și jetoanele cu imagini care rimează.

## **4. Conștientizarea silabei în cuvânt**

Acest obiectiv urmărește formarea și dezvoltarea capacității copilului de a recunoaște, identifica, și maipula silabele în cuvânt. Este foarte important ca la începutul activității să explicăm copiilor ce este silaba și să exemplificăm, pornind de la cuvinte formate din 2 silabe. Se trece apoi la cuvinte formate dintr-o silabă (forma simplă – 2 și trei foneme) apoi la cuvinte complexe formate din 3 și mai multe silabe. .



### **Joc / exercițiu 12: numărăm silabele**

*Obiective:* analiza silabelor în cuvânt, antrenarea memoriei auditive

*Descrierea jocului / Activitatea:* se împart jetoane din anexă iar copii trebuie să denumească imaginile primite despărțind cuvântul în silabe. Pe un panou sunt lipite cifre de la 1 la 5 iar copii trebuie să pună imaginea în corespondență cu cifra după numărul de silabe din care este compus cuvântul. Se pot folosi și coșulețe pe care sunt lipite cifrele sau jetoanele pot fi grupate pe masă în grămăjoare în dreptul cifrei corespunzătoare.

*Material didactic:* jetoane din anexă formate din una sau mai multe silabe ( maxim 5 ) , panou de plută cu buzunărașe transparente, coșulețe



### **Joc 13 : silabele jucăușe**

*Obiective:* analiza silabelor în cuvânt, antrenarea memoriei auditive

*Descrierea jocului / Activitatea:* se aleg trei ( sau mai mulți ) copii cărora li se spune un cuvânt format din trei silabe ( MAȘINA ). Copiii se țin de mână ( pentru a semnifica unitatea cuvântului). Se desparte cuvântul în silabe și se conștientizează fiecare silabă. Fiecare copil primește în grijă o silabă. Ei pronunță cuvântul pe silabe. La comandă copiii își schimbă poziția în șir. Se obțin formele :

ȘINAMA , MANAȘI, NAȘIMA, NAMAȘI, ȘIMANA

Pentru etapa abecedară se pot da copiilor jetoane cu silabele respective.

Se continuă cu alte cuvinte formate din 3,4 sau 5 silabe.

Exemple : MACARA , CĂMILA , TELEFON, SALATĂ, ȘORICEL, CĂLIMARĂ , SALOPETĂ, SAVARINĂ, etc

Jocul se poate folosi și ca exercițiu de citit dacă copiii pot citi silabele. Silabele sunt scrise pe cartonașe iar copiii trebuie să schimbe locul cartoanelor până când se epuizează toate posibilitățile; se conștientizează cuvintele cu sens.

*Material didactic:* nu necesită ( silabe scrise pe cartonașe pentru perioada abecedară)



### **Joc 14 : labirintul silabelor**

*Obiective:* analiza silabelor în cuvânt, antrenarea memoriei auditive

*Descrierea jocului / Activitatea:* copiilor li se dau jetoane din anexă pe care ei le denumesc. Se alege primul jeton corespondent primului cuvânt din set și se desparte cuvântul în silabe. Jetonul se așează pe măsută sau pe panoul de plută. Se conștientizează ultima silabă și se caută cuvântul care începe cu acea silabă. Copilul care are / găsește acel jeton se ridică, pronunță cuvântul și așează jetonul lângă primul. Se reia cu analiza silabelor, cu conștientizarea ultimei silabe și se caută următorul cuvânt.

*Material didactic:* jetoane cu imagini din capitolul 3 - anexă, un panou de plută.

**SET 1 :** RAMA – MACARA – RADIO – ORĂ – RĂZĂTOARE – REGE – GENE- NEGRESĂ – SĂPUN – PUNGĂ – GĂLEATĂ

**SET 2:** PALMA – MAȘINA – NAVA – VAZE – ZECE – CETATE – TELEVIZOARE – REVISTA – TABLA

Varianta 2 – individual

*Descrierea jocului / Activitatea:* copilului i se dau jetoane pe care el le denumește. Se alege primul jeton și se desparte cuvântul în silabe. Jetonul se așează pe măsută sau pe panoul de plută. Se conștientizează ultima silabă și se caută cuvântul care începe cu acea silabă. Copilul alege acel jeton, pronunță cuvântul și așează jetonul lângă primul. Se reia cu analiza silabelor, cu conștientizarea ultimei silabe și se caută următorul cuvânt.



### **Joc / exercițiu 15 : cu ce silabă începe cuvântul?**

*Obiective:* analiza silabelor în cuvânt , antrenarea memoriei auditive

*Descrierea jocului / Activitatea:* se împart jetoane din anexă iar copiii trebuie să denumească imaginile primite despărțind cuvintele în silabe. Se indică o silabă dintre cele enumerate mai jos iar copiii trebuie să găsească jetoanele a căror denumire începe cu acea silabă. Jetoanele sunt grupate în funcție de silaba căutată. Se poate afișa pe un panou silaba scrisă iar jetoanele pot fi



asociate prin afișare în dreptul acelei silabe. O altă modalitate este de a lipi pe coșulețe diferite silabele iar copiii pun jetoanele în coșulețul corespunzător.

*Material didactic:* panou de plută cu buzunare transparente, jetoane din anexă și jetoane cu sialbe :  
CA, MA, PA, CO, CU, SA, TA

Jetoane cu imagini din anexă pentru silaba CA : CADĂ, CAIET, CANĂ, CALENDAR, CADOU,  
CAMION, CANAPEA, CASĂ, CARACATIȚĂ

Jetoane cu imagini din anexă pentru silaba MA: MAȘINĂ, MACARA, MASĂ

Jetoane cu imagini din anexă pentru silaba CO: COVOR, COCOȘ, COROANĂ

Jetoane cu imagini din anexă pentru silaba PA : PAPAGAL, PATINE, PARĂ, PAHAR, PAPUCI,  
PASĂRE

Jetoane cu imagini din anexă pentru silaba CU: CUȚIT, CUIER, CUTIE

Jetoane cu imagini din anexă pentru silaba SA: SALAM, SALOPETĂ, SANIE

Jetoane cu imagini din anexă pentru silaba TA : TABLOU, TAVĂ, TABLĂ



### **Joc / exercițiu 16 : unde se aude silaba ?**

*Obiective:* analiza silabelor în cuvânt , antrenarea memoriei auditive

*Descrierea jocului / Activitatea:* se împart jetoane din anexă iar copiii trebuie să denumească imaginile primite despărțind cuvintele în silabe. Se indică o silabă dintre cele enumerate mai jos iar copiii trebuie să găsească jetoanele a căror denumire cuprind acea silabă. Jetoanele sunt grupate în funcție de silaba căutată. Se poate afișa pe un panou silaba scrisă iar jetoanele pot fi asociate prin afișare în dreptul acelei silabe. O altă modalitate este de a lipi pe coșulețe diferite silabele iar copiii pun jetoanele în coșulețul corespunzător.

*Material didactic:* panou de plută cu buzunare transparente, jetoane din anexă și jetoane cu sialbele  
: CA, MA, PA, CO, CU, SA, TA

Jetoane cu imagini din anexă pentru silaba CA : CANA, VACA, CAPRA, MACARA, CAMION,  
BARCA, CANAPEA, CAIET

Jetoane cu imagini din anexă pentru silaba MA: MAȘINĂ, MASĂ, SEMAFOR, CĂMAȘĂ,  
RAMA, PIJAMA

Jetoane cu imagini din anexă pentru silaba PA : PAPAGAL, PATINE, PAHAR, LAMPA, LUPA,  
LOPATA, PATINE

*Extindere:* se adaugă jetoane cu cuvinte care nu conțin silabele căutate

Exemple de jetoane : pentru silaba CA : GĂLEATĂ, CARTE, CRAVATĂ, STICLA ; pentru  
silaba MA : MORCOV, MASCĂ, CANAPEA ; pentru silaba PA : BALENĂ, TROMPETĂ

### **5. Conștientizarea sunetului în cuvânt**

Acest obiectiv urmărește formarea și dezvoltarea capacității copilului de a recunoaște, identifica, și  
maipula sunetele/ fonemele în cuvânt. Este foarte important ca la începutul activității să explicăm  
copiilor ce este sunetul și să exemplificăm, pornind de la cuvinte simple, monosilabice formate din  
2 și 3 sunete. Pentru acuratețe/ asigurarea succesului, în partea de început a acestui tip de  
antrenament este indicat să se evite formele greoaie, cu combinații consonantice.



#### **Joc 17 : unde se aude sunetul ?**

*Obiective:* analiza sunetului în cuvânt, antrenarea memoriei auditive, sesizarea poziției sunetului în  
cuvânt. Jocul se joacă în mai multe etape pentru a se sesiza diferențele fonematice între sunete care  
se confundă des. Grupele de sunete sunt: S-Ș , Z-J , CE- CI- Ț , R-L

*Descrierea jocului / Activitatea:* Etapa 1 : se împart copiii în 2 grupe. Se împart jetoane din anexă,  
pentru fiecare grupă se vor împărți jetoane cu imagini specifice sunetelor după cum urmează :

Grupa 1 : vor primi jetoane pentru sunetul S ; denumirea imaginilor conține sunetul S în diferite  
poziții în cuvânt ( initial, mediu, final ). Copiii trebuie să denumească imaginile primite, apoi vor  
identifica, pe jetoanele primite, sunetul S din cuvânt și poziția acestuia. Pentru acest lucru ei vor  
silabisi cuvintele. Jetoanele sunt grupate pe măsută sau afișate pe un panou în funcție de poziția  
sunetului S în cuvânt. Copiii pot forma propoziții cu cuvintele enunțate.

Jetoane pentru S ( exemple ) : STILOU, GÂSCĂ, SAC, SEMAFOR , BASTON, NAS, PROSOP,  
ANANAS, CASTRAVETE, CASTRON, CASĂ, SANIE, STICLĂ ...

Grupa 2 : vor primi jetoane pentru sunetul Ș și vor răspunde cerințelor ca și grupa 1

Jetoane pentru Ș ( exemple): ȘARPE, ȘAPCĂ, CAȘCAVAL, PEȘTE, COCOȘ, CLEȘTE, COȘ,  
UMERAȘ, CĂPȘUNĂ, DUȘ, UȘĂ, ȘA, PĂPUȘĂ, ȘINĂ, CUȘCĂ

Etape 2 : se repetă acțiunile din prima etapă folosindu-se următoarele jetoane :

Jetoane pentru Z : VEIOZĂ, AUTOBUZ, ZORELE, ZAR, CIZME, ZÂNĂ, POZĂ, VARZĂ,  
BARZĂ, FRUNZĂ , OBRAZ

Jetoane pentru J : JOBEN, PRĂJITURĂ, JELEU, PIJAMA, PORTBAGAJ, RUJ, JUCĂRII, ETAJ

Etape 3 : se repetă jocul cu jetoane pentru sunetele CE-CI-Ț

Jetoane pentru grupul de sunete CE : CETATE, CEAPĂ, CEAS, ACE, CEAȘCĂ, ZECE

Jetoane pentru grupul de sunete CI: CIREȘE, CIOCOLATĂ, CIOCAN, PICIOR,

Jetoane pentru Ț: ȚAP, ȚINTĂ, ȚÂNȚAR, AȚĂ, CLANȚĂ, CUȚIT



### *Exercițiu individual pentru acasă*

Se adaptează jocul 19 astfel : copilului i se dă inițial imagini a căror denumire cuprind sunetele S și Ș ; se cere copilului să așeze imaginile în două grămăjoare imaginile făcând distincția între sunetele S și Ș. Se denumește fiecare jeton și se conștientizează poziția sunetului căutat. Se continuă cu serii de sunete : Z și J , apoi Ț, Ce și Ci

*Material didactic: identic cu Jocul 19*

## Exerciții rimate pentru copii isteți

### Poezii pentru onomatopee

*Se pot asocia cu mișcare specifică*

<p>Azi la fermă e concert/ Nimeni nu cântă încet Vaca strigă <b>mu,mu,mu</b> / Oaia îi răspunde-acu <b>Be,be,be</b> ce treabă e Un măgar cam răgușit / <b>I-ha,i-ha</b> am venit Să vă spun povestea mea/ Și găina va cânta <b>Cot- codac și cot-codac</b> / <b>Ga,ga,ga</b> e un gânsac Puiul strigă <b>piu, piu, piu</b>/ Așteptați că și eu viu <b>Cucurigu</b> un cocoș / Lângă gard cântă de jos Capra și ea <b>me,me ,me</b>/ Multă gălăgie e Într-o fermă din livadă / Mulți copii se duc să vadă</p>	<p>Multă veselie / Multă gălăgie În orchestra mare / Azi e sărbătoare Toba face <b>bum,bum,bum</b>/ Stă de vorbă chiar acum Cu vioara <b>zim,zim,zim</b>/ Când o ascultăm zâmbim O trompetă <b>ta,ta,ta</b> / Cântă la urechea mea Fluierașul <b>fu,fu,fu</b> / Cântă tare chiar acu Și fetița <b>tra,la,la</b>/ Veselă cântă și ea.</p>
<p>O găscuță / Cam grăsuță Strigă tare <b>ga-ga-ga</b> /O gălușcă aș mânca Un brotac cam posac / Îi șoptește <b>oac, oac ,oac</b> Mă cam plictisesc pe lac.</p>	<p>Șoricelul <b>Chiț-chiț-chiț</b> Nu se-oprește din sughiț Măgărușul <b>i-ha.i-ha</b> - Se răcește mămăliga! Cățelușul <b>ham și ham</b> - Multe oase-aș vrea să am Pisicuța <b>miau, miau, miau</b> - Eu la pândă o să stau</p>

## Poezii pentru frământări de limbă

*Fiecare vers se pronunță pe un expir, fără pauză; se atrage atenția asupra acestui lucru și se indică un inspir puternic*

<p>Un bunic cu un pisic / Un pisic și un pitic Un pitic într-un ibric/ Un ibric pe un ilic Un ilic și un batic</p>	<p>Când afară plouă/ Mâncăm niște ouă Să vă dăm și vouă/ Cu o pâine nouă Ruptă pe din două</p>
<p>O vulpiță cumetriță/ Are cămașă pestriță Și bluziță cu fundiță/ Iar pe cap are bentiță Iese iară la portiță Și culege de pe viță/ Dintr-un strugure-o bobită</p>	<p>Fusta este creață/ Ana are ac și ață Mihai mișcă din mustață/ Dinu dă în dar dulceață Vara vine cu verdeață</p>
<p>Haina și cu hanoracul/ Au vorbit încet cu acul Să le facă un tiv mare/ Cu o ață lucitoare Acul a plecat la piață / Ca să cumpere o ață Ața i-a ieșit în drum / Sunt toți fericiți acum.</p>	<p><b>Poezioară cu numerație</b> Unu, doi / Hai cu noi Trei, patru / Hai la teatru Cinci, șase / Ana coase Șapte, opt / Măru-i copt Nouă, zece / Apa-i rece</p>
<p><b>Pentru timp</b> Astăzi este ziua mare / Mâine mergem la plimbare Ieri am fost la școală/ Astăzi mergem iară Mâine vom spune povești / Azi trebuie să citești Ieri am desenat o casă / Mâine pun cartea pe masă Ieri am fost la teatru / Mâine voi sosi la patru. Astăzi, mâine, ieri / Sunt niște surori Care vin și trec / Iar eu le petrec.  <i>Se poate folosi simbolistica în imagini pentru cele trei secvențe de timp ( culori diferite, forme diferite)</i></p>	<p>Luni e prima zi de școală/ Marți și ea vrea să apară E a doua zi se știe/ Apoi miercuri va să vie Joi apare fuga-mare/ Și aduce după ea Ați ghicit ...e vinerea Gata școala! am fugit / Căci așa cum ați ghicit Sămbăta e zi de joacă / Și duminica să-nceapă Să ne bucurăm de ea / Cum o-m ști și o-m putea Dragi copii după cum știm/ Noi pe toate le numim Șapte zile înrudite / Înșirate și grăbite Iar cea care le adună / Se numește SĂPTĂMÂNĂ</p>

<p><b><i>Propoziții</i></b></p> <p>Dan dă în dar doi dinozauri din dulapul din dormitor.</p> <p>Casa care cade e din cărămidă colorată în culori calde.</p> <p>Barbu bate în balcon baloane care bubuie.</p> <p>Furnica Fănica face foi din faină la ferma din Frumușani.</p> <p>Luna lunecă în livadă pe lângă lacul luminos.</p> <p>Nae numără nucile la Nea Nicu în nuc.</p> <p>Paula pune pune păpușile pe perna pestriță de pe pat.</p> <p>Sanda savurează o savarină siropoasă.</p> <p>Rodica ridică repede rochița roșie și râde.</p> <p>Țicu ține un țintar și țintește la ținta din țarc.</p> <p>Alina are un arici cu ace ascuțite.</p> <p>Elevul educat are emoții.</p> <p>Gabi gustă o gălușcă galbenă și gustoasă.</p> <p>Jeni se joacă joia cu jucăriile și jetoanele din joben.</p> <p>Mereu manănc mere mari și mălăioase.</p> <p>Șoricelul știrb șoptește șuierător șoapte.</p> <p>Veverița veselă vestește venirea verii.</p> <p>Zoica zâmbește când zărește zambile.</p>	<p><b><i>Poezioară cu numerație</i></b></p> <p>Număram din doi în doi</p> <p>Nimeni nu mai e ca noi</p> <p>Unu , trei / Dacă vrei</p> <p>Trei, cinci / Am opinci</p> <p>Cinci, șapte / Beau lapte</p> <p>Șapte, nouă / Mâine plouă</p> <p>Doi, patru / Merg la teatru</p> <p>Patru, șase/ Roade oase</p> <p>Șase, opt/ Ardei copt</p> <p>Opt, zece/ Trenul trece.</p>
---	---

## Rime cu paronime – exercițiu pentru diferențierea sunetelor

*Cuvintele paronime se pot asocia cu un gest*

<p>1. Un șoricel stă pe <b>pod</b>/ Se gândește „oare <b>pot</b> Să mai pescuiesc un <b>cod</b> ?/ Ține undița sub <b>cot</b> Și privește înapoi Să nu vină vreun <b>cotoi</b>/ Mândru de al său <b>codoi</b>, Este mândru și chiar <b>dur</b>:/„poate dacă dau un <b>tur</b>” pot să prind un șoricel/ Și am la masă un fel Apoi prind un peștișor/ Ca să am un prânz ușor O mâncare sănătoasă/ Este cea mai bună masă</p>	<p>2. Sărbătoarea e în <b>toi</b>/ Invitații sunt doar <b>doi</b> În vază, o <b>dalie</b>/ Cu cordon în <b>talie</b> Musafirii stau pe <b>trepte</b>/ Stau cu siluete <b>drepte</b> Suflă o boare de <b>vânt</b>/ Nu mai vreau nimic să <b>vând</b>. Rățuștele stau pe <b>docuri</b>/ Mândre, în pantofi cu <b>tocuri</b> Au găsit o masă <b>lată</b>/ Vor s-o pună într-o <b>ladă</b>, Mai aduc și o <b>ruladă</b>/ Bună la gust și <b>rulată</b>. Veniți și voi atunci <b>când</b>/ Vom începe un nou <b>cânt</b>.</p>
<p>3. O furnică mică, mică/ Drăguță și fără frică Ziua cât este de mare/ Cară sacii în spinare Dis de dimineață <b>sare</b>/ Fuge departe în <b>zare</b> Și caută de mâncare Într-o dimineață, <b>șoc</b> !:/ Spune ea cu multă <b>jale</b> „Am și eu dureri la <b>șale</b>/ Nu vreau nici să mă mai <b>joc</b>” Să nu mai văd nici un <b>sac</b>/ Vreau să stau aici în pat Doar o oră să mai <b>zac</b>.</p>	<p>4. Sus pe gard pisica <b>sare</b>/ Și privește lung în <b>zare</b> Este pisicuța <b>Zizi</b>/ Il tot așteaptă pe <b>Sisi</b>, Prietenul ei șoricel/ Care e glumeț de fel Vrea să-i facă ei o <b>farsă</b>/ Stă pitit chiar în grădină Ascuns bine după <b>varză</b>/ Și nu vrea acum să vină. Dar vine maimuța Țiți/ Care face exerciții Prinsă de o creangă <b>groasă</b>/ Dar e cuprinsă de <b>groază</b> Când vede un șoricel Care sare printre <b>vase</b>/ Și cad florile din <b>vaze</b>. Pe Sisi când l-a <b>zărit</b>/ De pe creangă a <b>sărit</b> De pisică nu-i mai <b>pasă</b>/ Vrea numai să stea de <b>pază</b>.</p>

<p>5. Doris este o fetiță/ Și cuminte și drăguță Știe să danseze <i>vals</i>/Dar cântă puțin cam <i>fals</i> În pușculiță strânge <i>fise</i>/Noaptea are multe <i>vis</i> Face un desen pe-o <i>filă</i>/Locuiește într-o <i>vilă</i> Curată, dată cu <i>var</i>,/La mare, lângă un <i>far</i>. Are și hăinuțe <i>fine</i>/De la grădiniță <i>vine</i>, Părinții o îndrăgesc/Toți copiii o iubesc.</p> <p>7. Lângă drum se <i>culcă</i>/ Domnișoara <i>curcă</i> Stă mai mult la <i>umbră</i>/ Și pe seară <i>umblă</i> Vrea să facă o <i>farsă</i>/ Dă alarmă <i>falsă</i> Strigă : „am văzut un <i>lup</i>/ Și toți la fugă o <i>rup</i>...</p>	<p>4. Felix are un frățior/ Și ne spune cu umor : Este mic, îl cheamă <i>Pepe</i>/ Dar noi toți îi spunem <i>bebe</i>, Vrea să bea numai cu <i>pai</i>/Chiar așa, nu este <i>bai</i>. S-a speriat de-o <i>pompă</i>/ Și i-am spus : nu-i <i>bombă</i>. O fetiță cu <i>pampoane</i>/I-a oferit trei <i>bomboane</i>. Când intră în <i>baie</i>/ Se joacă cu <i>paie</i> Pare caraghios/ Dar este frumos Nu vrea haine roz, Merge doar puțin, Se ține de <i>bare</i> /Și deși nu <i>pare</i> Cred că-i este frică. Noi toți îl iubim/ Il ținem puțin, Și-i spunem mereu : Când vei crește mare,/Vei fi cel mai tare</p>
<p>8. Departe în <i>zare</i>/ Iepurașul <i>sare</i> Fuge pe imăș/ Are mult curaj Este însetat/ A găsit un lac Au mai venit <i>zece</i>/ Apa să o <i>sece</i>. Se întorc acasă/ Au morcovi la masă Și puțină <i>varză</i>/ Apa se mai <i>varsă</i>. Sunt toți foarte obosiți/ Vor să fie odihniți Se pregătesc de culcare/ Încap toți într-un pat mare Capul pe pernă îl <i>pun</i>,/ Somnul este foarte <i>bun</i>. Toți au multe <i>vis</i> :/ Ar vrea niște <i>vize</i>, Într-o țară de poveste/ Cum pe lume nu mai este.</p>	<p>9. Zece rațe merg spre <i>lac</i>/ Și se întâlnesc c-un <i>rac</i> Racul tace, n-are <i>glas</i>/ Dar este vesel și <i>gras</i> Când se uită toți în <i>zare</i>/ Mândrii, costumați în <i>zale</i> Sunt doi cavaleri <i>călare</i>,/ Vin agale pe <i>cărare</i> Dar au haina <i>ruptă</i>/ Din ultima <i>luptă</i> O rățușcă iute <i>sare</i>/ Vin și suratele <i>sale</i>. De pe lângă un <i>canal</i>/ Cântă de zor un <i>canar</i>.</p> <p>1. Soarele, când e pe <i>cer</i> / Parcă nu mai este <i>ger</i> Apa nu îngheață-n <i>vase</i>/ Florile zâmbesc din <i>vaze</i> Mângâiate de-a lui raze/ Și zăpada de pe case.</p>



## Exerciții pentru rime - Ghicește rima !

*Exercițiu pentru sesizarea rimei – se pronunță primul vers complet și copiii trebuie să intuiască cuvântul simbolizat din versul următor (2); se repetă cu versul 3 și 4*

Cățelușul meu de pluș	O păpușă și-o mănușă
Mănâncă din ou .... <b>albuș</b>	Se ascund pe după ... <b>ușă</b>
Albușul, nu ....gălbenușul	Păpușa închide ușa
Să nu i se strice ... <b>plușul</b>	Se vede acum .... <b>mănușa</b>
O rățușcă cam bătrână	Pisicuța cu mustață
Se joacă cu-n pui de .... <b>râmbă</b>	Se joacă cu-n ghem de... <b>ață</b>
O ridică, o ia-n cioc	Ghemul se deșiră
Râmba-i supărată ... <b>foc</b>	Iar pisicuța se ... <b>miră</b>
Trenul merge lin pe șine	Am pus într-un coș
De departe astăzi... <b>vine</b>	Pene de ... <b>cocoș</b>
Trenul se oprește –n gară	Pene colorate
Și din el lumea... <b>coboară</b>	De pictor ... <b>pictate</b>
Mătușa Pușa	Din fructe fac tarte
Îmbracă ... <b>păpușa</b>	Colorez o... <b>carte</b>
Îi pune mănușa	Cartea e frumoasă
Și deschide.... <b>ușa</b>	Tarta e ..... <b>gustoasă</b>

Fișele din acest capitol au caracter formativ – ele urmăresc formarea abilităților de pronunție corectă, de analiză și sinteză fonematică a silabei și sunetului, de sesizare a rimei, de diferențiere fonematică a sunetelor cu zonă comună de articulare, de coordonare oculo-motorie,

Obiective vizate:

- antrenarea motricității fine – coordonare oculo-motorie, antrenament motric de rupere după contur
- analiza cuvintelor în propoziție; copilul trebuie să denumească imaginile și să spună câte cuvinte se aud în propoziție
- conștientizarea rimei; copilul trebuie să pună în corespondență imaginile ale căror denumiri rimează
- analiza silabei în cuvânt; copilul trebuie să denumească imaginile, să caute și să numere silabele din cuvânt; să asocieze imaginile după silabe
- analiza sunetului în cuvânt; copilul trebuie să denumească imaginile, să caute și să simbolizeze poziția sunetelor în cuvânt
- labirintul sunetelor; copilul denumește imaginile și le pune în corespondență după sunetul final care trebuie să reprezinte sunetul inițial al celuilalt cuvânt
- corespondența dintre sunet și literă; copilul asociază imaginile cu simbolul grafic al sunetului cu care începe cuvântul

Materialul verbal și imagistic utilizat este specific pentru sunetele critice ca și mecanism de pronunție

*Obiectiv: conștientizarea cuvântului în propoziție*

*Formează propoziții răspunzând la întrebarea CE FACE.....? Colorează atâtea inimioare câte  
cuvinte are propoziția*

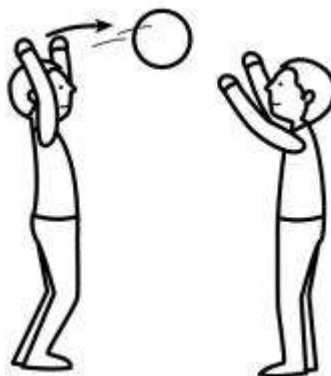

*Obiectiv: conștientizarea cuvântului în propoziție*

*Formează propoziții răspunzând la întrebarea CE ARE.....? Colorează atâtea inimioare câte  
cuvinte are propoziția*



*Obiectiv: conștientizarea cuvântului în propoziție*

*Formează propoziții răspunzând la întrebarea CUM ESTE.....? Colorează atâtea inimioare câte  
cuvinte are propoziția*

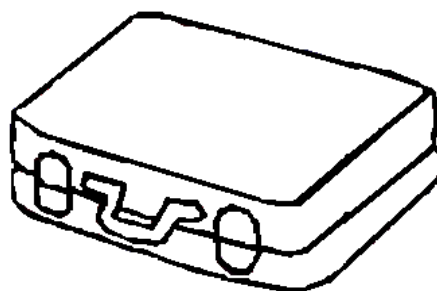
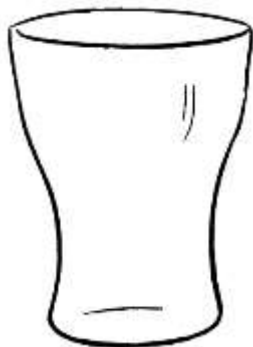

*Obiectiv: conștientizarea cuvântului în propoziție*

*Formează propoziții răspunzând la întrebarea UNDE ESTE.....? Colorează atâtea inimioare câte  
cuvinte are propoziția*

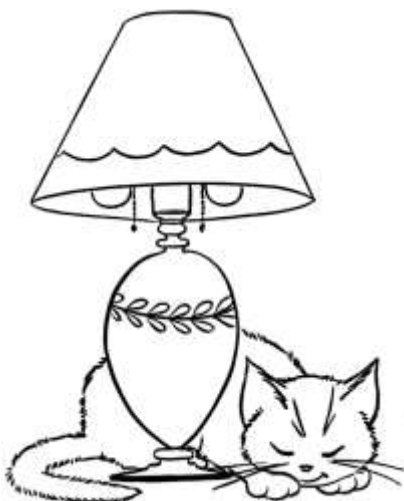
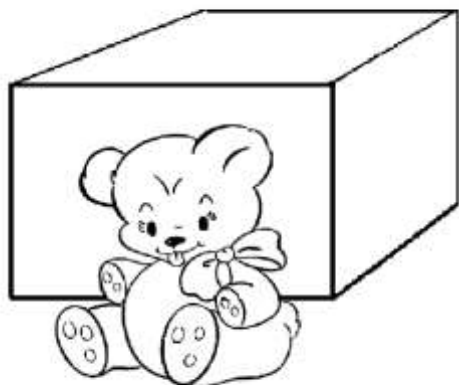

*Obiectiv: conștientizarea cuvântului în propoziție*

*Ascultă propozițiile, caută imaginile a căror denumire o auzi și încercuiește-le sau colorează*

**Mașina merge pe stradă.**

**Pisica aleargă șoricelul.**

**Cățelul latră tare.**

**Calul trage un car mare.**

**Casa este curată.**

**Mingea este în coș.**

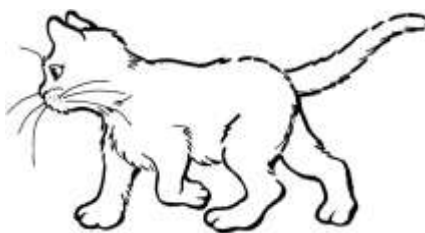
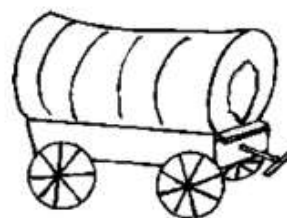
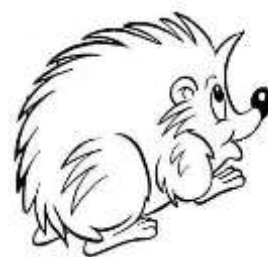
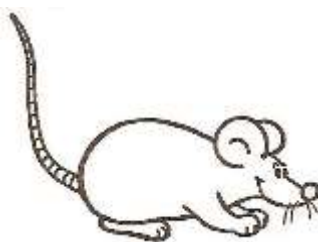

*Obiectiv: conștientizarea cuvântului în propoziție*

*Ascultă propozițiile, caută imaginile a căror denumire o auzi și încercuiește-le sau colorează*

**Dănuț pune haina în cuier.**

**Mama pune morcov în supă.**

**Borcanul este gol.**

**Pun cadoul în cutia mare.**

**Pun o carte pe masă.**

**Ieri am spart un balon.**

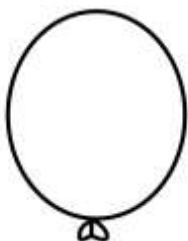



*Obiectiv: conștientizarea cuvântului în propoziție*

*Ascultă propozițiile, răspunde la întrebare și caută imaginile corespunzătoare, colorează sau încercuiește doar ce se potrivește.*

**Cine merge pe șosea?**

**Cine trăiește în apă?**

**Cu ce ascuțim creionul?**

**Cu ce tăiem copacul?**

**Cine merge pe șine?**

**Cine merge încet?**

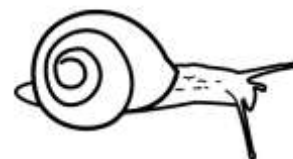

*Obiectiv: conștientizarea cuvântului în propoziție*

*Ascultă propozițiile, răspunde la întrebare și caută imaginile corespunzătoare, colorează sau încercuiește doar ce se potrivește.*

**Cine merge la școală?**

**Cine face mierea?**

**Cum se numește cel mai mare animal ?**

**Cu ce coasem hainele?**

**Ce se deplasează prin aer?**

**Ce merge pe apă?**

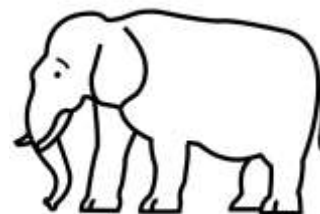
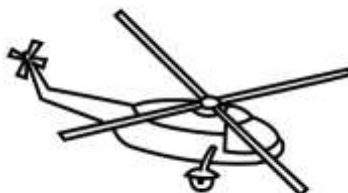
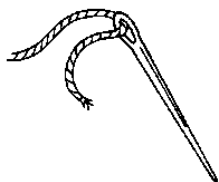

*Obiectiv: conștientizarea rimei*

*Colorează doar ceea ce rimează cu imaginea din chenarul de sus*

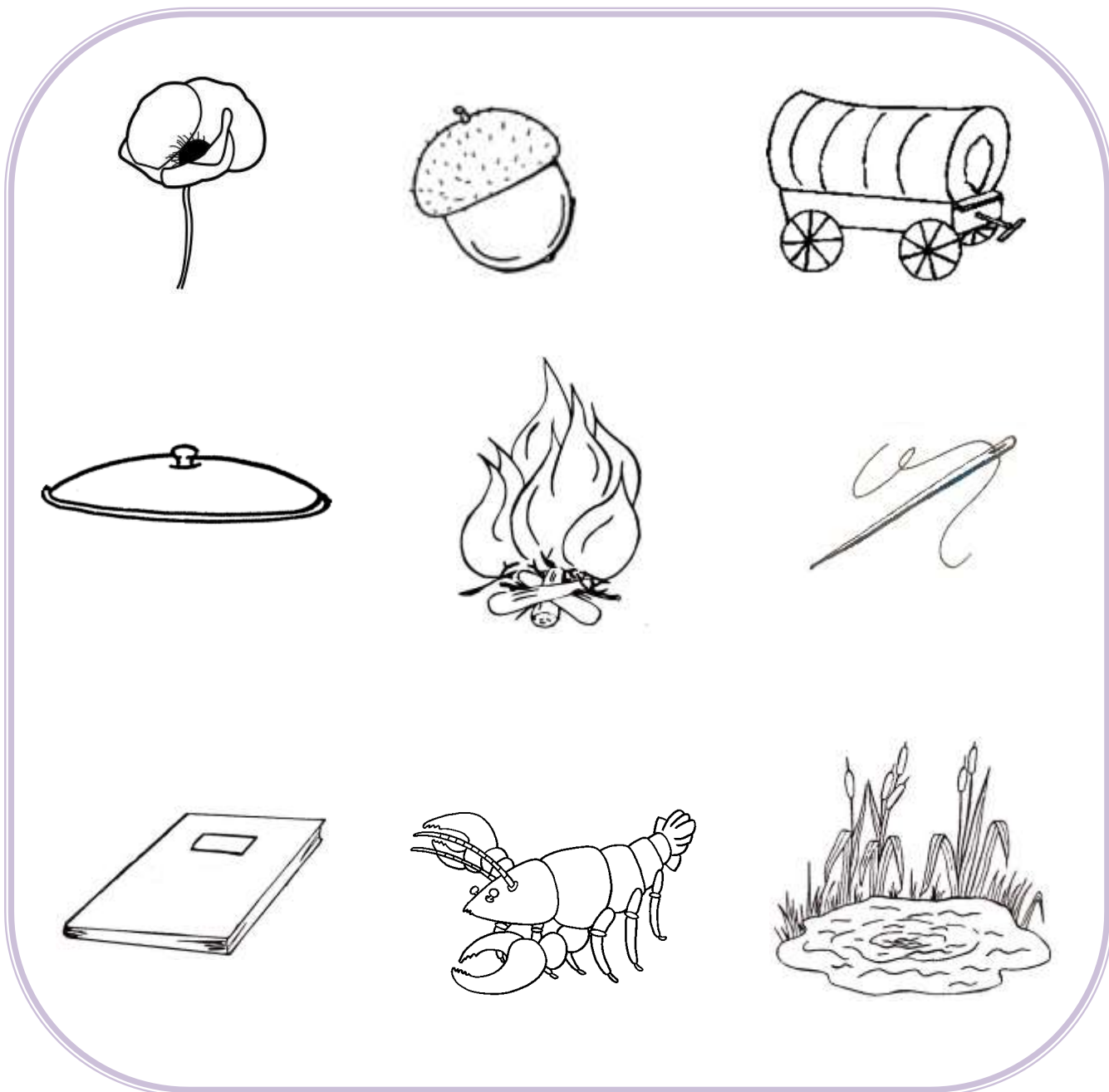

*Obiectiv: conștientizarea rimei*

*Colorează doar ceea ce rimează cu imaginea din chenarul de sus*

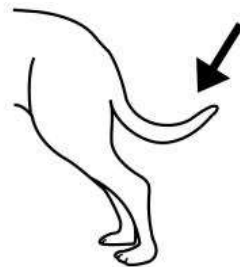
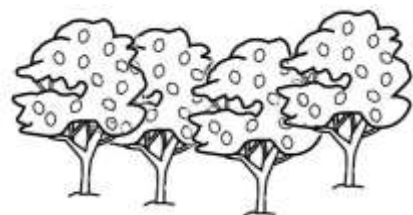
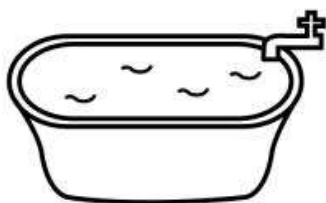
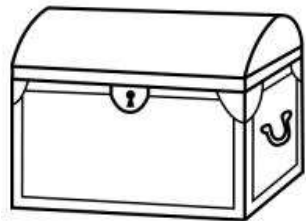

*Obiectiv: conștientizarea rimei*

*Colorează doar ceea ce rimează cu imaginea din chenarul de sus*

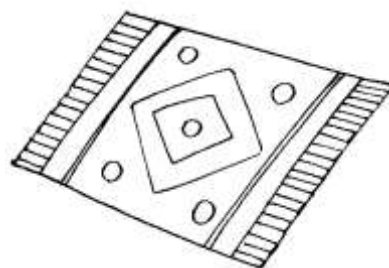
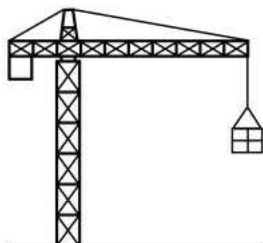
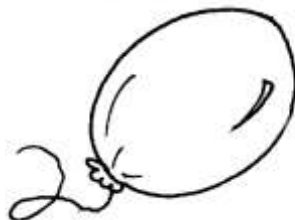
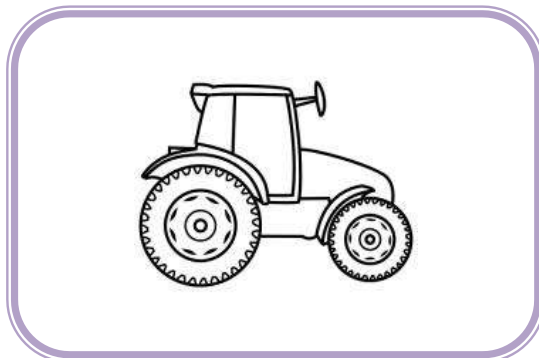

*Obiectiv: conștientizarea rimei*

*Colorează doar ceea ce rimează cu imaginea din chenarul de sus*



*Obiectiv: conștientizarea silabei și analiza ei în cuvânt*

*Denumește imaginile, desparte în silabe și scrie numărul silabelor în căsuță*

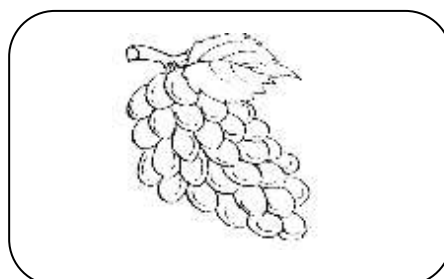
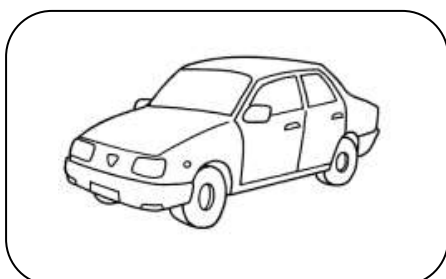
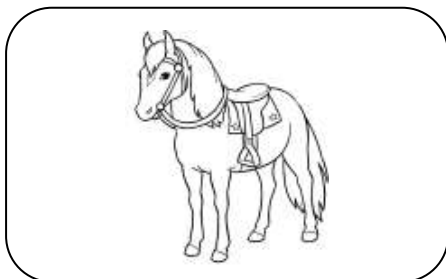
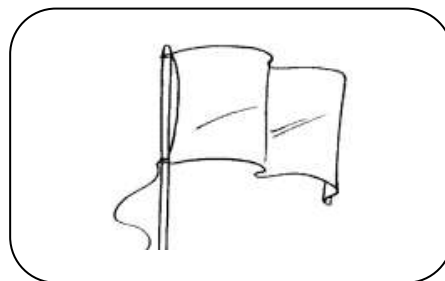
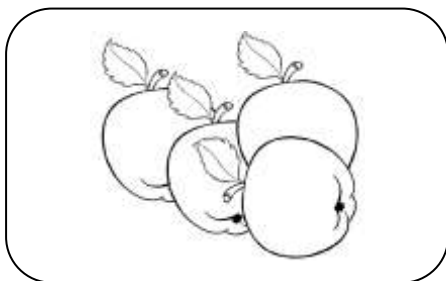
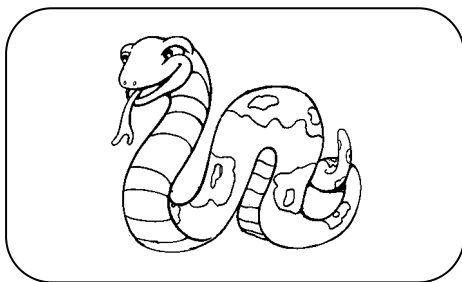



*Obiectiv: conștientizarea silabei și analiza ei în cuvânt*

*Denumeste imaginile, desparte în silabe și scrie numărul silabelor în căsuță*

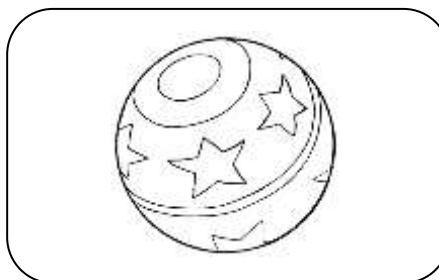
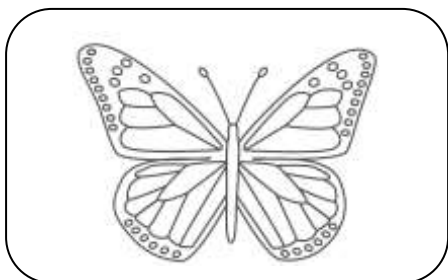
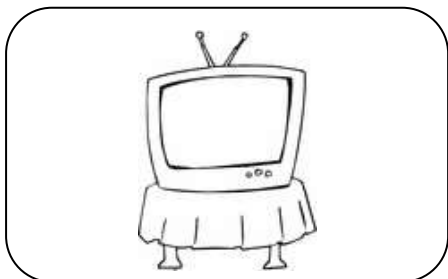
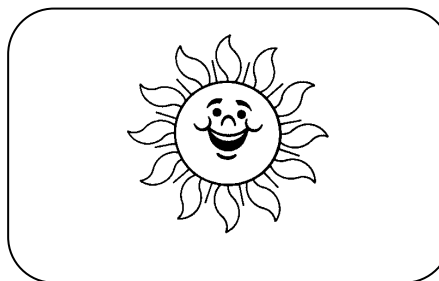
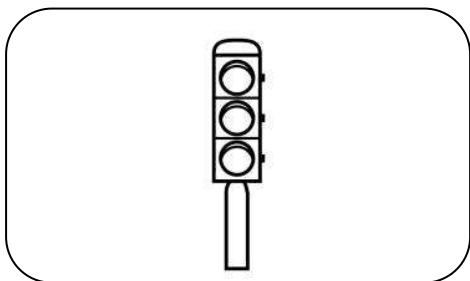
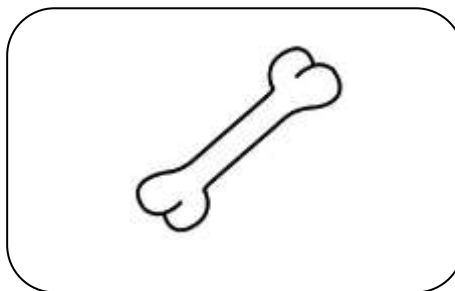
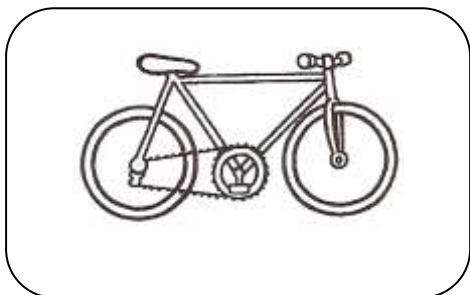



*Obiectiv : conștientizarea silabei în cuvânt*

*Sarcina: colorează doar cuvintele care au același număr de silabe cu modelul; scrie în căsuță câte silabe are cuvântul*

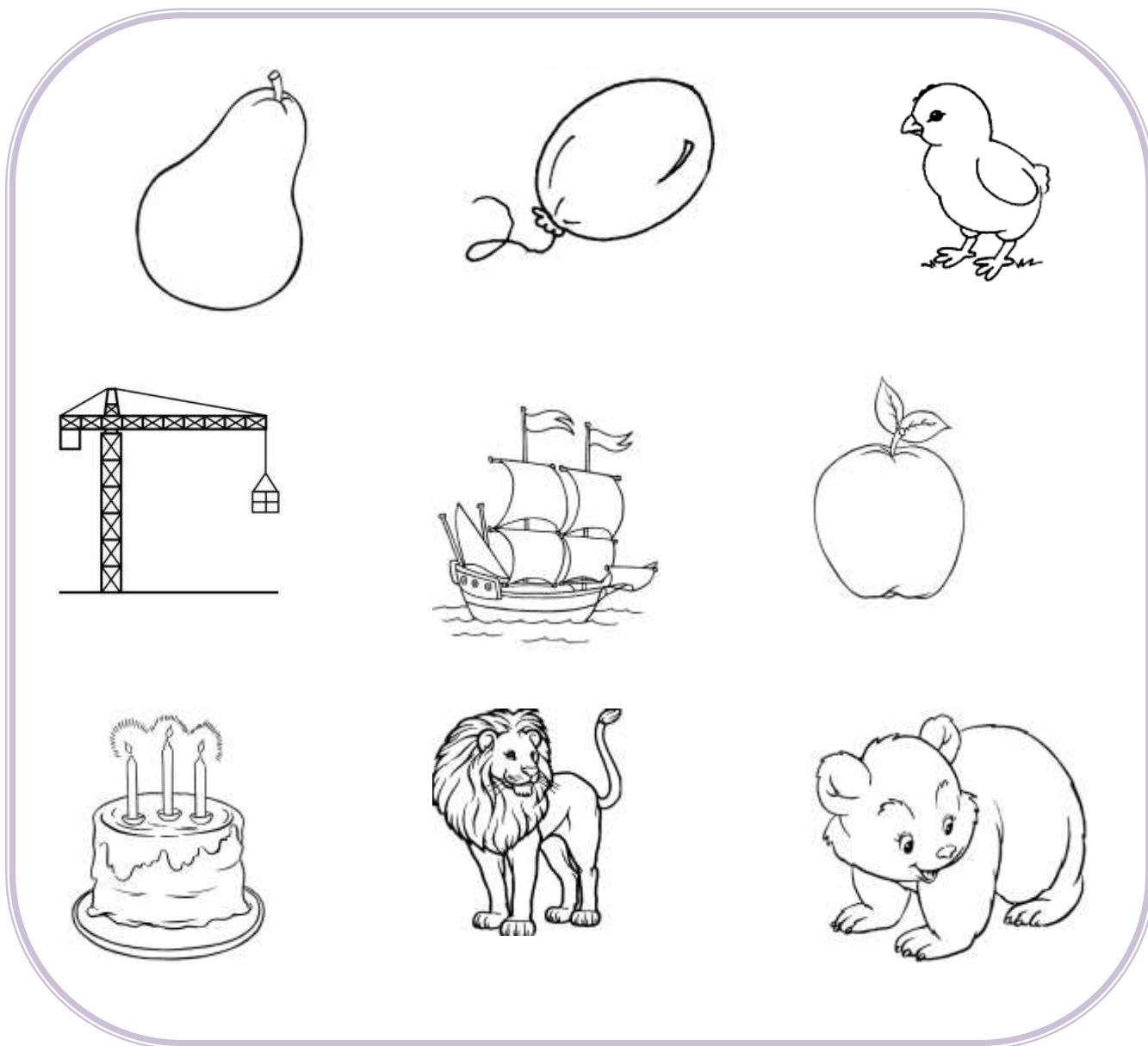
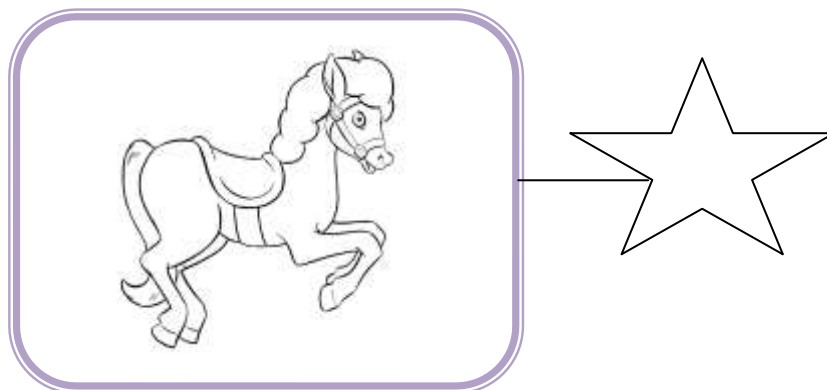

*Obiectiv : conștientizarea silabei în cuvânt*

*Sarcina: colorează doar cuvintele care au același număr de silabe cu modelul; scrie în căsuță câte silabe are cuvântul*

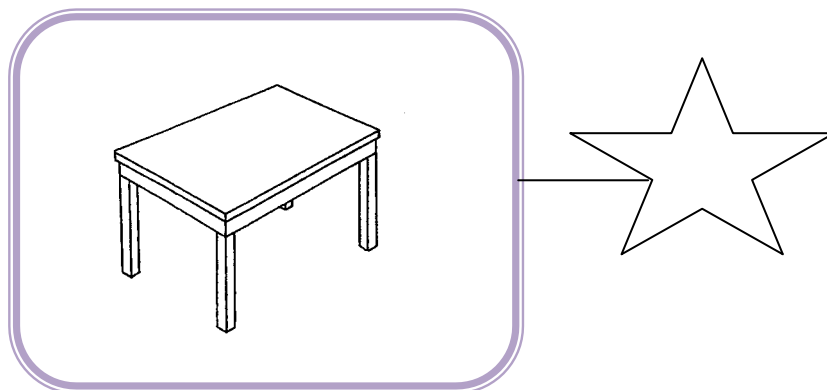

*Obiectiv : conștientizarea silabei în cuvânt*

*Sarcina: colorează doar cuvintele care au același număr de silabe cu modelul; scrie în căsuță câte silabe are cuvântul*

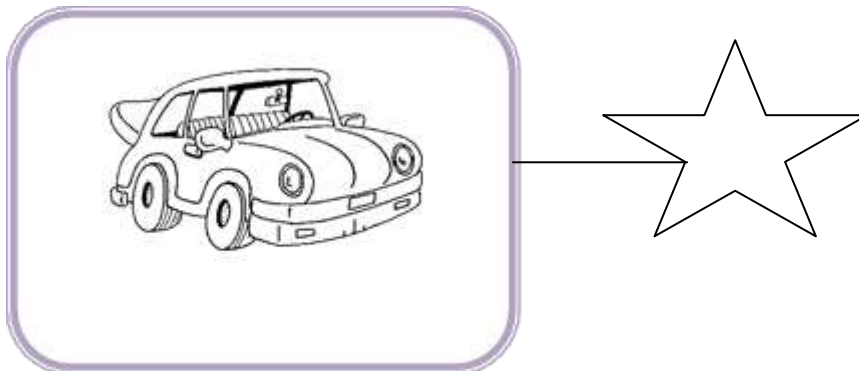

*Obiectiv : conștientizarea silabei în cuvânt*

*Sarcina: colorează doar cuvintele care au același număr de silabe cu modelul; scrie în căsuță câte silabe are cuvântul*

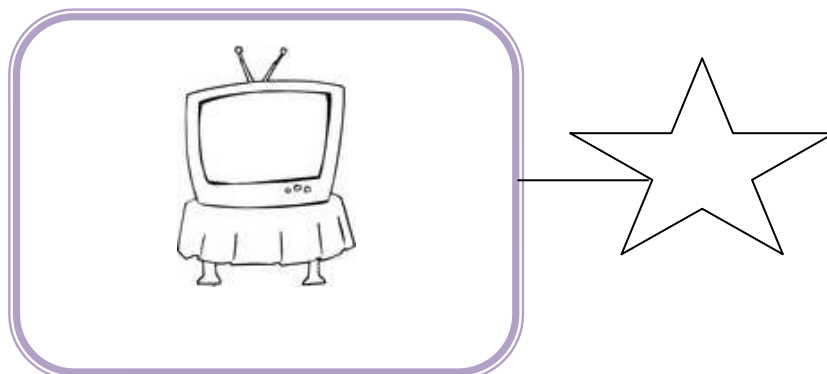

*Obiectiv: conștientizarea silabei și analiza ei în cuvânt*

*Colorează doar cuvintele care încep cu silaba cu care începe denumirea modelului;*

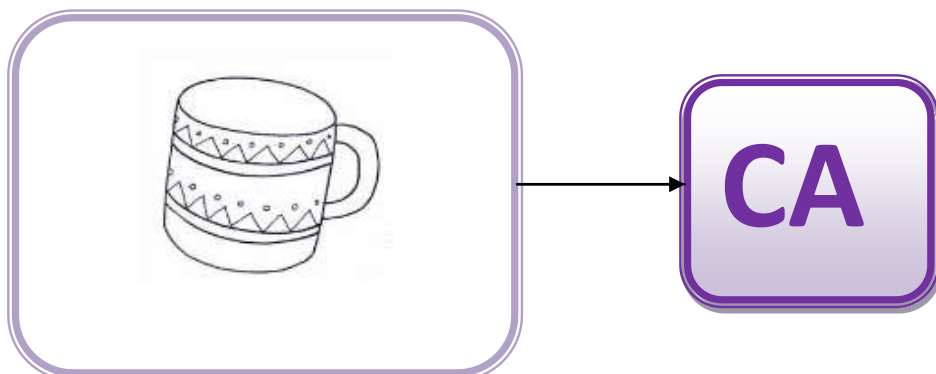

*Obiectiv: conștientizarea silabei și analiza ei în cuvânt*

*Colorează doar cuvintele care încep cu silaba cu care începe denumirea modelului;*

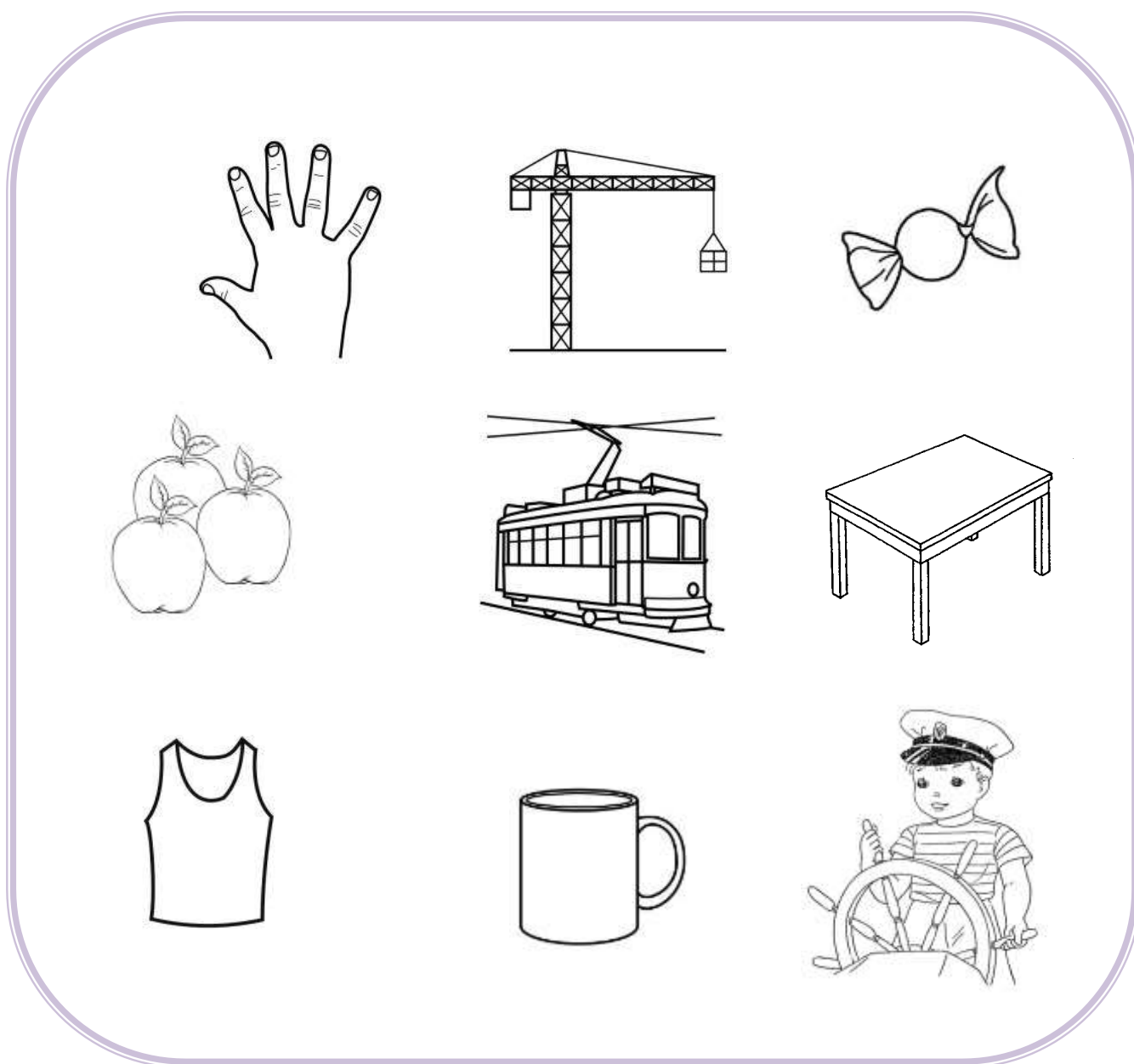
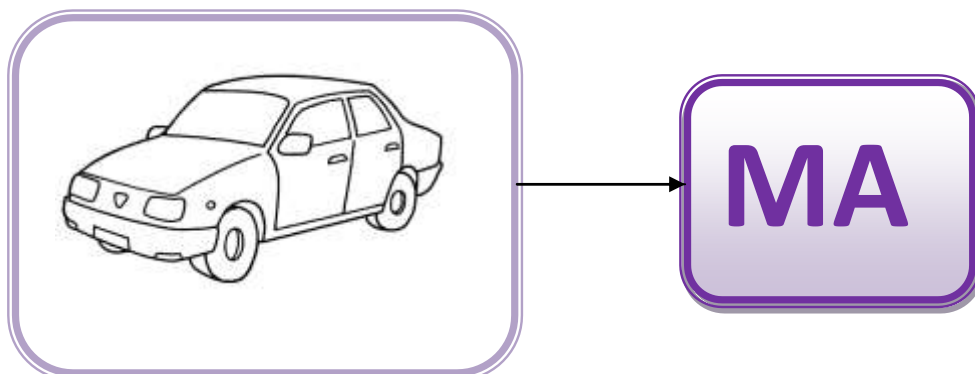







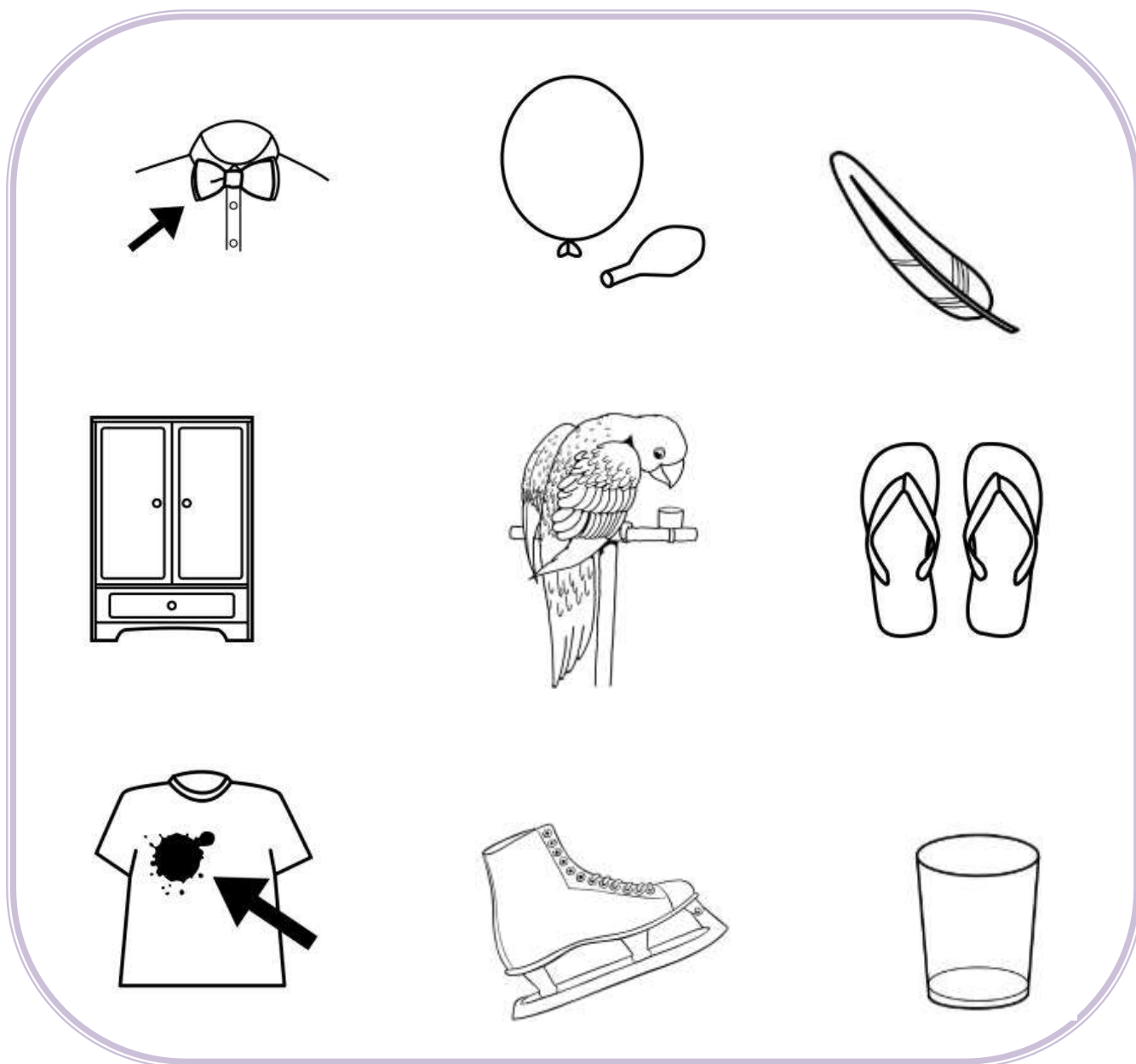
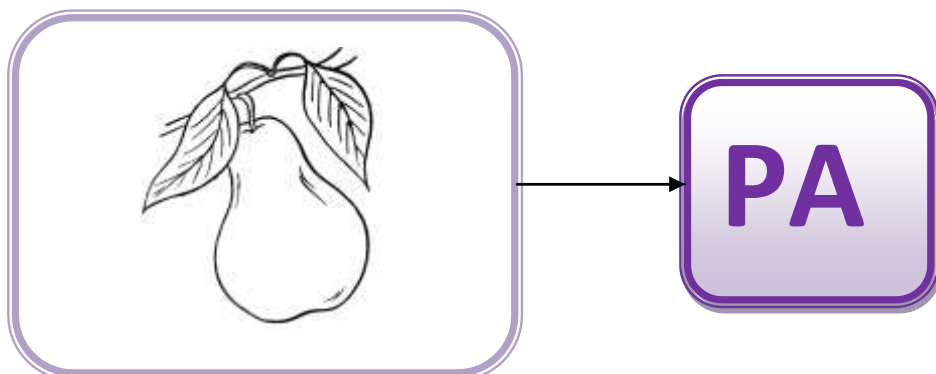

*Obiectiv: conștientizarea silabei și analiza ei în cuvânt*

*Colorează doar cuvintele care încep cu silaba cu care începe denumirea modelului;*

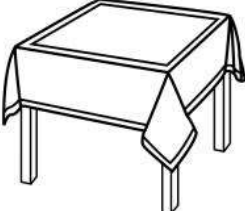

Obiectiv: conștientizarea sunetului prin analiza cuvântului



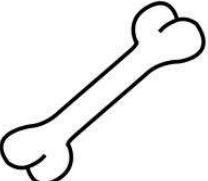
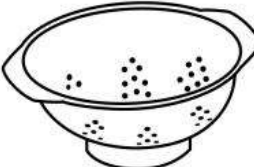



Denumește imaginile și indică în căsuțe colorând unde se aude S ? la început ? la mijloc ? la sfârșit ? (după model)



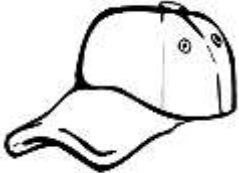
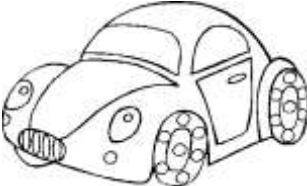





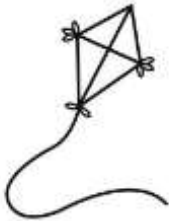

*Obiectiv: conștientizarea sunetului prin analiza cuvântului*

*Denumește imaginile și indică în căsuțe colorând unde se aude Ș ? la început ? la mijloc ? la sfârșit ?*



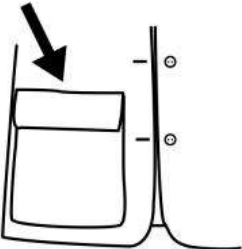

*Obiectiv: conștientizarea sunetului prin analiza cuvântului*

*Denumeste imaginile și indică în căsuțe colorând unde se aude Z ? la început ? la mijloc ? la sfârșit ?*

	<table border="1" style="width: 100%; height: 100%;"> <tr> <td colspan="3" style="height: 100px;"></td> </tr> <tr> <td style="width: 33%;"></td> <td style="width: 33%;"></td> <td style="width: 33%;"></td> </tr> </table>								<table border="1" style="width: 100%; height: 100%;"> <tr> <td colspan="3" style="height: 100px;"></td> </tr> <tr> <td style="width: 33%;"></td> <td style="width: 33%;"></td> <td style="width: 33%;"></td> </tr> </table>						
	<table border="1" style="width: 100%; height: 100%;"> <tr> <td colspan="3" style="height: 100px;"></td> </tr> <tr> <td style="width: 33%;"></td> <td style="width: 33%;"></td> <td style="width: 33%;"></td> </tr> </table>								<table border="1" style="width: 100%; height: 100%;"> <tr> <td colspan="3" style="height: 100px;"></td> </tr> <tr> <td style="width: 33%;"></td> <td style="width: 33%;"></td> <td style="width: 33%;"></td> </tr> </table>						
	<table border="1" style="width: 100%; height: 100%;"> <tr> <td colspan="3" style="height: 100px;"></td> </tr> <tr> <td style="width: 33%;"></td> <td style="width: 33%;"></td> <td style="width: 33%;"></td> </tr> </table>								<table border="1" style="width: 100%; height: 100%;"> <tr> <td colspan="3" style="height: 100px;"></td> </tr> <tr> <td style="width: 33%;"></td> <td style="width: 33%;"></td> <td style="width: 33%;"></td> </tr> </table>						
	<table border="1" style="width: 100%; height: 100%;"> <tr> <td colspan="3" style="height: 100px;"></td> </tr> <tr> <td style="width: 33%;"></td> <td style="width: 33%;"></td> <td style="width: 33%;"></td> </tr> </table>								<table border="1" style="width: 100%; height: 100%;"> <tr> <td colspan="3" style="height: 100px;"></td> </tr> <tr> <td style="width: 33%;"></td> <td style="width: 33%;"></td> <td style="width: 33%;"></td> </tr> </table>						

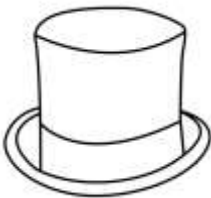

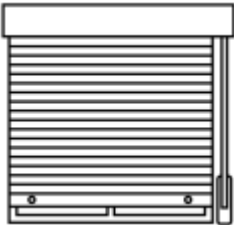
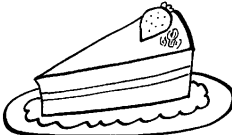
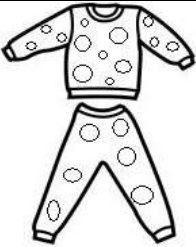



*Obiectiv: conștientizarea sunetului prin analiza cuvântului*

*Denumește imaginile și indică în căsuțe colorând unde se aude J ? la început ? la mijloc ? la sfârșit ?*

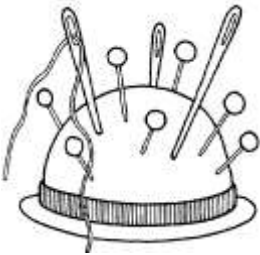
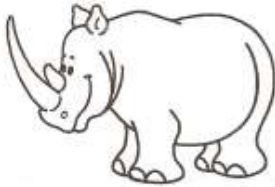





*Obiectiv: conștientizarea sunetului prin analiza cuvântului*

*Denumește imaginile și indică în căsuțe colorând unde se aude CE ? la început ? la mijloc ? la sfârșit ?*

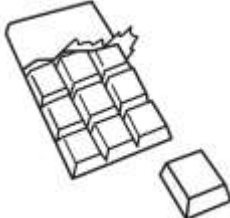



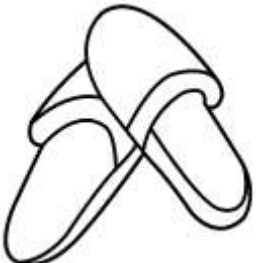



*Obiectiv: conștientizarea sunetului prin analiza cuvântului*

*Denumește imaginile și indică în căsuțe colorând unde se aude CI ? la început ? la mijloc ? la sfârșit ?*

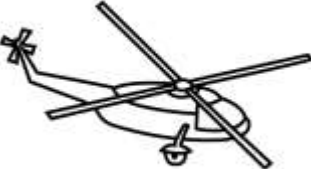
*Obiectiv: conștientizarea sunetului prin analiza cuvântului*

*Denumeste imaginile și indică în căsuțe colorând unde se aude L ? la început ? la mijloc ? la sfârșit ?*

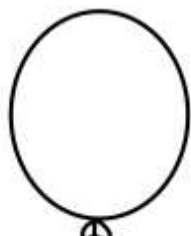
*Obiectiv: conștientizarea sunetului prin analiza cuvântului*

*Denumește imaginile și indică în căsuțe colorând unde se aude R ? la început ? la mijloc ? la sfârșit ?*

